



Försök till mordbrand 1910

Sid 21

Innehåll:

Separatorn av märket Primus
Ellis Island – emigrantcentrum
Mordbrand i Telegrafhuset
mm



Vårresan 2004 Fjärilshuset



Bengt guidar på museet

Styrelse

Ordförande

Curt Eriksson
Pundgatan 3
745 35 Enköping

Tel 0171-303 48, 0171-44 92 26

Kassör

Lars Eklund
Fanna Mosse 13
745 44 Enköping
Tel 0171-310 17

Sekreterare

Stig Johansson
Färticksgatan 129
745 45 Enköping
Tel 0171-365 77

Ledamöter

Roland Bjurling
Pomonagatan 2
169 73 Solna
Tel 070-42 46 803

Bengt Jonsson
Skogsriskagatan 6
745 44 Enköping
Tel 0171-365 77

Suppleanter

Gösta Johanson
Gulmåragatan 3
745 63 Enköping
Tel 0171-209 34

Ingemar Eriksson
Salagatan 10D
745 34 Enköping
Tel 0171-47 92 14

Klubbmästare

Rune Adelhag
Härnevi Rotbrunna
745 96 Enköping
Tel 0171-41 02 70

J. P. Johansson Sällskapet

bildades 1992 och är en ideell och opolitisk förening med säte i Enköping.

Sällskapets uppgift är att dokumentera och sprida kännedom om J.P. Johanssons uppfinningar, patent, industriella verksamhet, kommunala engagemang och privata liv.

Medlemsavgifter är 125 kr/år för privatpersoner och 500 kr/år för företag, inklusive annonsutrymme i medlemstidningen.

J. P. Johansson Sällskapet

SE-745 82 Enköping

Postgiro 96 34 42-9

www.saf.net/jp

J. P. Johansson Museet

är öppet vardagar u. lörd 10-12, 13-15.
Grupper efter överenskommelse.

Besöksadress och Museum:

Tallbacksvägen 2, Enköping
Tel 0171-227 07, Fax 0171-322 87
E-post: Jp.johansson@bahco.com

Medlemstidningen J.P.-Bladet

ges ut två gånger per år, + engelsk version 2 st
Sista manusdag nästa nummer 2005 är 15 okt.

Ansvarig utgivare, chefredaktör

Curt Eriksson

Allt material till tidningen sänds till sällskapet, se adress ovan. Bilder returneras alltid efter användandet, så var noga med att märka dem med namn och adress.

Eftertryck får ske om källan anges.

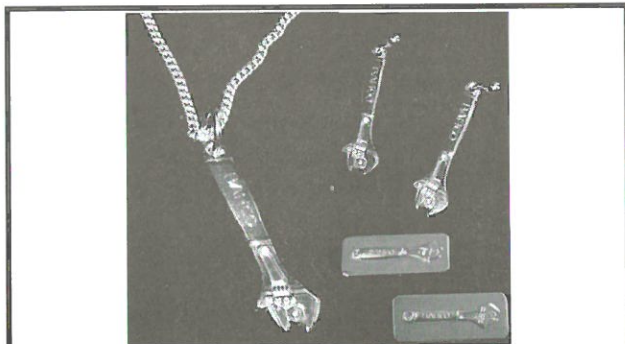

Till försäljning enbart på J.P.-Muséet

Halsband	150:-
Örhänge	200:-/par, 100:-/st
Manschettknappar	150:-

Stora Torget
20 aug 2005
JP-Dagen

Ordförande har ordet!



Social
samvaro
J.P. Dagen
Stora
Torget
2005?

Ett brev betyder så mycket. Det var postens slogan för ett antal år sedan. Det spreds med gratisvykort och affischer över hela Sverige.

Nu har vi i styrelsen fått mottaga många brev, och visst kan det påverka. I vårt fall har de betytt att vi ändrat vårt tidigare beslut angående J.P. Dagen. Breven innehöll mycket positiva meningar om J.P. Dagen, men ingen kunde förstå styrelsens mening, om att ej ha någon J.P. dag 2005. Vår tanke var ju att endast i fortsättningen ha vartannat år. Det blev alltså ej godkänt. Dagen ansågs tillhöra de bästa programmen under året. Varje år. Vi tog lärdom, och efter en del diskussion i styrelsen, blev belutet att vi kör som vanligt. Vi tänkte alltså om. Med en nyhet. Vi flyttar J. P. Dagen till Stora Torget.

Den 20 augusti 2005.

Vi utökar underhållningen på en del punkter. Vår trogne Björn Lindström kommer, Revyensemblem kommer. En av nyheterna blir att stadens revykung Ewert Moulin med en del av ensemblen ur "På farfars tid". Presenterar de trevligaste numren ur

de senaste revyerna. Vi får glädjas i ca 45 min om gamla original och ett försvunnet Enköping.

Försäljare finns med, som vanligt med varierande prylar som enköpingsborna säkert behöver. Vill Du vara med och sälja ring 22707 för att boka plats. SM i skiftnyckelhantering. Att gå runt banan 2004 blev bästa resultatet 74 sekunder. Kanske kan det förbättras i år.

Ja, det blev mycket om J.P. Dagen. Trevligt att enköpingsborna uppskattar. Då vet vi att vi gör någon nytta och skapar en trevlig dag i Enköping.

J.P. Johansson Sällskapets största uppgift är att sprida kännedom om Enköpings store man, och bedriva forskning vad han utträttade under sin livstid. Mängder av dokument om alla hans uppfinningar och kommunala insatser finns på vårt museum. Intresserade hjärtligt välkomna att ta del av dessa papper. Har Ni några minnen Ni hört eller direktkontakt med J.P. Hör av Er.

I Skiftnyckelstaden produceras fortfarande miljontals skiftnycklar.

Curt Eriksson

Maskin & Verktyg

**- inköpskällan
för fackmannen -**

Bolandsgatan 12, UPPSALA, Tel. 018-14 94 90

Urban's
KLIPPSTUGA
ENKÖPING · 0171-243 43

Medlemmar i

J.P. Johansson-Sällskapet

betalar endast 180:- för klippning

Medlemskort uppvisas.

VERKSAMHETSBERÄTTELSE

2004

Styrelsen för J.P. Johansson Sällskapet får avge följande verksamhetsberättelse för tiden 1 januari – 31 december 2004. Sällskapets trettonde verksamhetsår.

- Årsmöte Ordinarie årsmöte hölls torsdagen den 30 mars i Bahco Tools lokaler. Efter mötesförhandlingarna serverades förtäring varefter deltagarna guidades i skiftnyckelverkstaden och i J.P. Johansson Muséet.
- Styrelse Under verksamhetsåret har styrelsen haft följande sammansättning:
- | | |
|-----------------|---------------|
| Curt Eriksson | ordförande |
| Bengt Jonson | v. ordförande |
| Lars Eklund | kassör |
| Stig Johansson | sekreterare |
| Roland Bjurling | ledamot |
| Ingmar Eriksson | suppleant |
| Gösth Johanson | suppleant |
| Rune Adelhag | klubbmästare |
- Styrelsen har hållit tio protokollförda sammanträden och däremellan haft underhandskontakter. Lars Eklund och Curt Eriksson har varit firmatecknare.
- Revisorer Anders Ährlig och Rune Karlström har varit ordinarie revisorer och Karl-Erik Axelsson suppleant.
- Valberedningen Valberedningen har bestått av Bengt Jonson (sammankallande), Kersti Leijon och Stig Lundh.
- Övr. funktionärer Rune Adelhag har varit klubbmästare, och Ingmar Eriksson ansvarat för lotteriverksamheten.
- Sekretariat Tåwe Moberg är anställd sedan 1 mars 2003. För större delen av hennes lönekostnad utbetalar AMS och Enköpings kommun (lönebidrag).
- Medlemmar Vid årets slut hade sällskapet totalt 637 medlemmar varav 113 företag. En minskning under året med 65 st. Medlemsavgiften har varit 125 kr för privatpersoner och 500 kr för företag. Avgiften för företag inkluderar annons i medlemstidningen.



Elbygg ab

0171-38883

**NYBYGGNAD
RENOVERING
DIAMANTBORRNING
OM- och TILLBYGGNAD**



*Fjärdhundragatan 12, Enköping
Tel 0171-34051*

*Installationer, reparationer, service,
lagerförsäljning av material*

Medlemstidning	<p>Medlemstidningen J.P.-Bladet har under året utkommit med fyra nummer. Två på svenska i en upplaga av 1100 exemplar och två på engelska för medlemmar utanför Norden i en upplaga om 100 exemplar. Curt Eriksson har varit ansvarig utgivare och redaktör.</p> <p>Medlemstidningen har i huvudsak innehållit: AB Enköpings maskinfabrik, Enköpings Kvarnstensfabrik, minnen från Bahco, J.P. Johanssons hustru Matilda, dansk medlem gjort fynd, John Johnson allsidig och driftig ledare, Bahco flyttar huvudkontoret till Enköping, Dir. Johansson 60år, vårresan till Stockholm, J.P. i ett nötskal, blixten klöv stenblock, de svenska nycklarna, släktbesök från USA, atmosfär i 50-talsverkstad, kloka gumman i Barkan, M/S "Vidar"s äldre historia, reportage från J.P. - Dagen, medlemsföretagens och sponsorernas annonser och föreningens angelägenheter.</p>
Museet	<p>Muséet har kompletterats med ett antal handverktyg, fotografier, kataloger, böcker samt ett antal andra föremål som skänkts till muséet.</p> <p>Under året har muséet haft 1053 besökare.</p>
Aktiviteter	<p>Bland de viktigaste aktiviteterna märks</p> <ul style="list-style-type: none">- Programmet i anslutning till årsmötet- Resan till Stockholm- Deltagandet i Kulturveckan och Skördefesten i Enköping samt Julmarknaden- Lotterier- Övriga föredrag om J.P. Johansson- J.P. Johanssons Dag som arrangerades vid Enköpings hamn
Öppet Hus	<p>Den 20 nov. -04 ordnade sällskapet ett möte med föredrag av Magnus Welén, Bahco Tools. Han informerade om gjorda organisationsförändringar, dagsläget för verksamheten, samt även något om framtiden, ca 20 personer deltog.</p>
Stipendium	<p>J.P. Johansson Sällskapets stipendium delades ut för tredje gången. Mottagare var Victor Granath, Enköping, i årskurs 3 på industriprogrammet.</p>
Marknadsföring	<p>Annonsering om sällskapets arrangemang och artiklar om J. P. Johanssons storhet som uppfinnare och industriman har varit införda i Enköpings Posten och J.P.-Johanssons Dag i Evenemangstips i lokalradion (Västmanland, Stockholm, Södermanland och Uppland)</p>
Internet	<p>Sedan ett år tillbaka är vår e-mail adress; Jp.johansson@bahco.com. Använd denna gärna om Ni vill boka tider eller fråga om något. Hemsidan har adress; http://jp.underlandet.com</p>
Övrigt	<p>Sällskapet bjöd styrelsen, övriga funktionärer, lottförsäljare, medverkande vid J.P. Johanssons Dag och distribution av medlemstidningen samt ytterligare några välförtjänta personer på lunch i matsalen vid Bahco Tools den 19 oktober.</p>
Sällskapets Ekonomi	<p>Sällskapet erhöll verksamhetsbidrag av Enköpings kommun med 1500 kr. Bokslut för året redovisas i resultat- och balansräkning. Årets resultat föreslås överföras till 2005 års räkning.</p>

Enköping den 15 april 2005.

Curt Eriksson

Bengt Jonson

Lars Eklund

Stig Johansson

Roland Bjurling

Verksamhetsplan år 2005

1. Administration av sällskapet och aktiv medlemsvärvning.
2. Fortsatt forskning om J.P. Johanssons patent, industriella verksamhet, kommunala engagemang och privata liv.
3. Öppethållande av J.P. Johansson Muséet och guidning av grupper och enskilda besökare.
4. Arrangera informationsträffar med föredrag om J.P. Johansson, guidning av muséet, förtäring, frågetävling med mera.
5. Fortgående komplettering och förändring av J.P. Johansson Muséet.
6. Utge fyra nummer av medlemstidningen J.P. - BLADET, två på svenska och två på engelska.
7. Deltagande i Kulturveckan och Skördefest i Enköping.
8. Arrangera J.P. Johanssons Dag.
9. Utdelning (årlig) av J.P. Johansson Sällskapets stipendium till elev i årskurs 3 på Industriprogrammet.
10. Bedriva lotteriverksamhet.
11. Fortsatt sökande efter släktingar till J.P. Johansson i USA.
12. Fortsätta det långsiktiga arbetet för uppförande av staty över J.P. Johansson.
13. Arrangera intressant program i anslutning till årsmöte.
14. Arrangera "Vårutflykt".
15. Bahco's historia.
16. Ansökan till Riksantikvarieämbetet.

	KYL & TVÄTT specialisten	
Service med GARANTI på Er.. Kyl • Frys • AC i Bilar • Tvätt • Disk • Spis • Mikrougn Ditt ackrediterade kylföretag		
ASEA SKANDIA BOSCH Cylinda Electrolux ElektroHellas Husqvarna PHILIPS Selectro SIEMENS DFG Whirlpool ZANUSSI		
Tullg. 7 B (nedfarten) Enköping tel. 0171-391 50 Alltid inne 9-10 Fax 0171-387 87, Mobiltele 010-290 04 72		
FÖRSÄLJNING service o. installation av VÄRMEPUMPAR		

BERGO TOOLS AB	Knivar för den professionella användaren
	
BERGO TOOLS bär en mer än 100-årig tradition vidare genom att fortsätta tillverka och marknadsföra de välkända och uppskattade Bahcoknivar. Målsättningen är att genom hög leveransservicegrad samt lyhörddhet för marknadens förändringar och behov, ge den bästa servicen. Knivarerna med det välkända hajmärket, står för tradition och nytänkande. Kvaliteten har alltid varit ledstjärnan, inte bara på produkterna, utan även på servicen.	
BERGO TOOLS AB, Box 169, 745 23 Enköping. Besöksadress: Ulunda Indomr. ☎ 0171-34460. Fax 0171-34470. Mobil 070-6300768 info@bergotools.se www.bergotools.se	

Vårutflykt 28 maj 2005



Världens största museum för
polisteknisk utrustning

visar allt mellan fotpatrullering och
satellitövervakning

740 m² utställningsyta i två plan.

Polisbilar, polismotorcyklar,
helikoptrar, båtar, radio och mycket
annat.

Polistekniska museet ligger på
Polishögskolans område i Sörentorp.

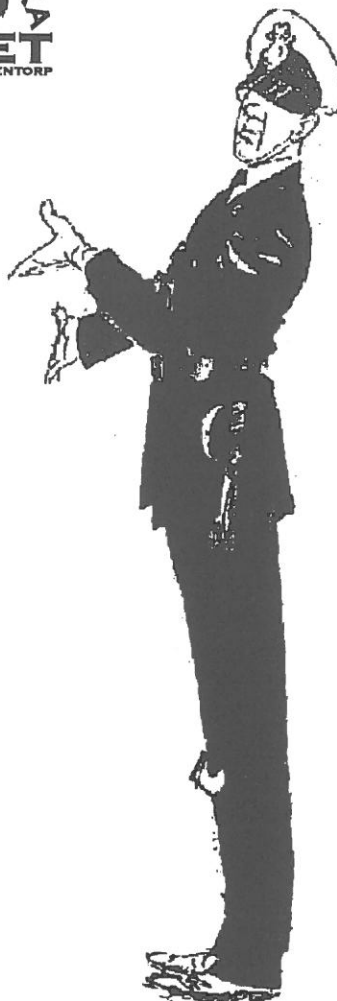

Buss från J.P. Johansson Museet

Kl 9.00 Avresa
Kl 10.00 Polismuséet
Kl 12.00 Lunch
Kl 14.00 Cosmonova Film
Kl 16.00 Hemresa

Anmälan om deltagande
senast 17 maj, tel 22 707.

Pris: Medlemmar 200:–
Icke medlemmar 250:–

Vilken film som visas den 28 maj är ännu ej bestämt. Vi kan garantera
att de som ej tidigare varit där, får en ovanlig upplevelse.

Välkommen med Er anmälan.

Styrelsen

Hej på Er alla glada på Egra.

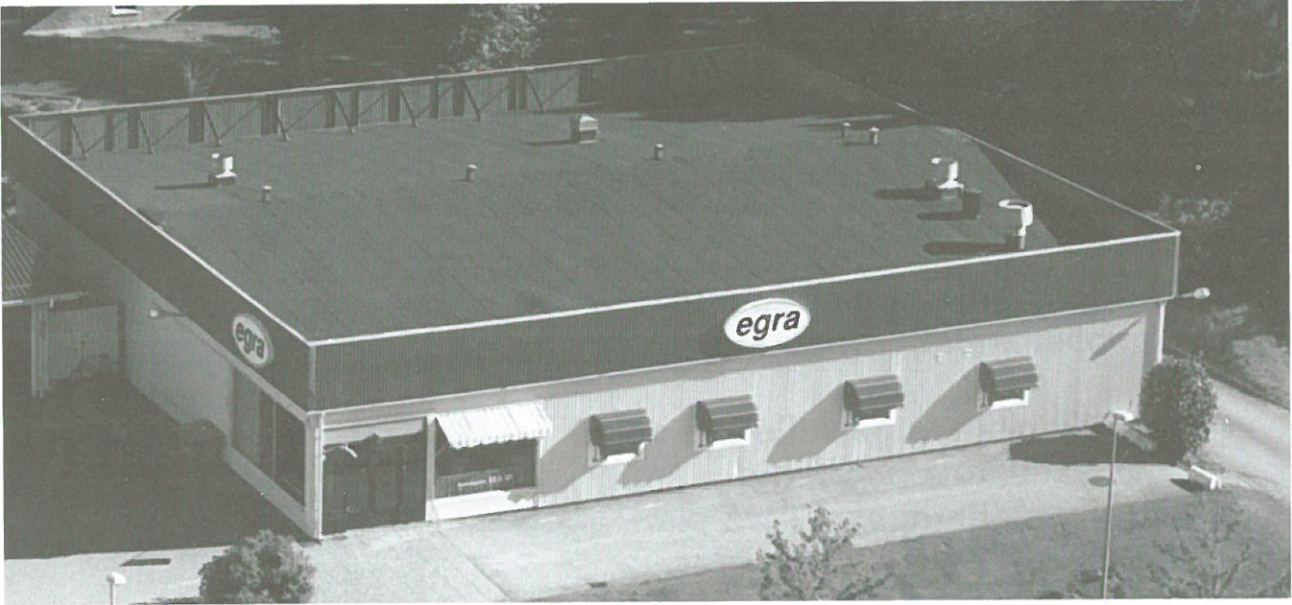

Min tanke var att berätta om tekniken för att framställa JP bladet. Vilket jag berättade för killarna på Egra. Att fotografera var inte heller något problem. Pontus sa ja direkt.

Vid nästa besök fick jag ett korrektur om hela den tekniska proceduren. Hela textmaterialet var alltså klart. Läste det hela och konstaterade att hjälperksamheten är stor på Egra. Tekniken har förändrats sen jag slutade i tryckeriverksamheten för 13 år sedan. Tacksamt mottog jag det färdiga manuskriptet, som jag säkert inte kunnat gjort bättre än yrkesmännen i dag.

Curt Eriksson

Denna lilla betraktelse handlar om hur denna tidning kommit till från manus till färdig trycksak. Er redaktör Curt kommer med diverse material som bilder, texter och ibland och med moderniteter som CD-skivor och disketter.

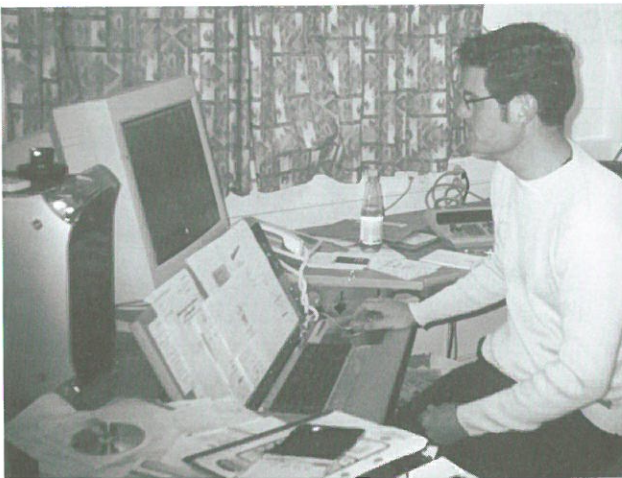

Chefen, Pontus Danielsson vid datorn.

På dessa finns sparade bilder som kan placeras i trycksaken. Vissa texter måste skrivas då de ej finns i den digitaliserade världen, utan bara på papper. Det

kan vara handskrivet manus men då vill vi gärna att det är en läsbar handstil eller en maskinskriven utskrift. Bilder läses in via en scanner så de går att montera in på sidorna där de skall vara tillsammans med text.



Original och mycket annat framställs på datorerna, här Fjalar Hammarberg vid burken.

Många av annonserna kommer direkt från annonsörer, en del gör vi på Egra på kundens anvisning. Det händer att vi hittar på något själva också, men oftast vet Era annonsörer vad som skall finnas i annonsen. En hel del av texter för artiklar finns idag nerskrivna och lagrade på diskett. Det är ju bra, men alla burkar pratar inte riktigt samma språk, så det blir lite språkförbistring emellanåt.

På Egra fixar vi bilder och text till ett montage som liknar den färdiga sidan, och då får redaktör Curt kontrollera att rätt bild sitter tillsammans med rätt text, och att all text är med på sidan. Då allt material och de rätta annonserna finns på plats, godkända och klara, görs det negativ film av sidan. Dessa monterar sedan samman så att de kommer i rätt följd då man trycker. Vi trycker 4 sidor samtidigt och det gäller att veta vilka sidor som hör ihop för att det skall bli rätt i slutet av hela processen.

Negativen monteras samman och efter detta görs en tryckplåt, i vårt fall består plåten av en tunn 0,30 mm tjock aluminiumplåt som är preparerad på ena sidan med ett ljuskänsligt skikt. Detta exponeras av en stark lampa genom den negativa filmen. Då kan vi gå till tryckpressen med plåten och vi kan börja trycka på pappret

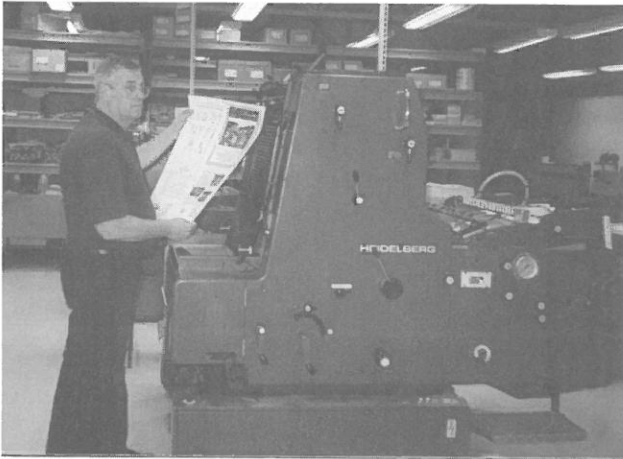

Tryckaren Björn Lindevall vid vår stora tryckpress (A2-format)

Papperet består ju av två sidor, så till varje ark papper åtgår två tryckplåtar. En prima och en sekunda sida/plåt.

Hade vår trycksak bestått av färgbilder blir processen lite mer komplicerad.



Björn kontrollerar det färdiga trycket.



Bilden läses in som färg i scannern och vårt öga går att lura lite, så varje bild som trycks i färg består av fyra färger. Titta noga på någon bild, gärna med förstoringsglas så ser ni detta.

Cyan (blå), Gul, Magenta (röd) och så svart. Man har faktiskt i vissa färgtryck idag, två färger till, orange och grönt, inget vi sysslar med, men det finns. På samma sätt skall det finnas tryckplåt för dessa färger, så det blir färgbilder i trycksaken.

Våra tryckpressar har bara ett färgverk, skall det bli fyrfärgbilder måste pappret genom maskinen fyra gånger på varje sida.

J.P. bladet är ju svart/vitt som tur är. Då är det bara två tryckplåtar till varje ark. Omslaget har ju varit i färg några gånger, så de' så.

Trycksaken är ju inte färdig bara för att den tryckts utan nu kommer efterbehandlingen igång. Skärning, plockning, falsning och trimning.

Skärmaskin kan skära en dm hög bunt med papper på en gång och det vill till att kniven går ner på rätt ställe för att inte upplagan skall förstöras, och att inga fingrar finns i maskin.

Efter skärningen skall det plockas, så att sidorna kommer i rätt ordning. Sidan 1 först och sista sidan sist.

Ner i kartonger och full fart med leveransen till J.P. Sällskapet.

Detta var vad vi brottas med, så har säkert redaktören sina knutar att lösa upp, att hitta bilder och annat

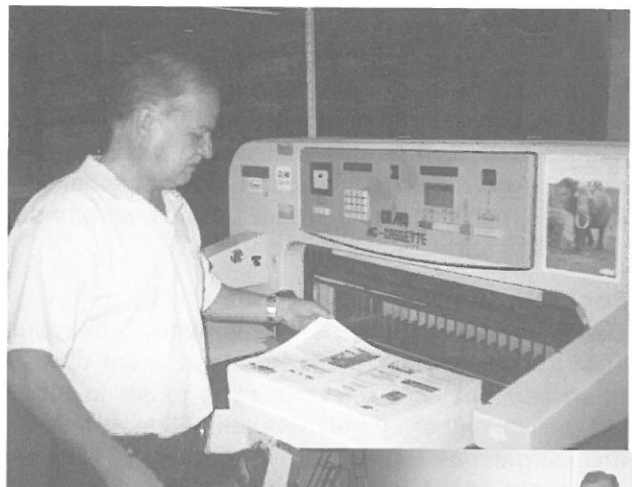

Gunnar Andersson plockar ihop JP bladet och fixar allt efterarbete som skärning, bormning, falsning och distribution.



material, som det skall skrivas om i tidningen. Ibland finns artiklar i överflöd och ibland är det total torka på idéer. Detta var lite information om vad som har hänt med trycksaken Ni har i handen. För all del även allt annat som trycks i en tryckpress.

En nyare tryckmetod är digitaltryck. För mig är det kopiering, både svart/vitt och färg. Dvs direkt från dator till färgkopiator. Priset idag är lite dyrt, men små upplagor blir ju billigare då inga tryckplåtar eller trycktid med torktider kommer in i bilden.

Det går att berätta hur mycket som helst men jag tror vi slutar för denna gång.

En av de som finns med på bild i artikeln.

Separatorer av märket Primus

J.P. Johansson konstruerade separatorn. År 1904 började experimenten som under J.P. Johansson leddes av ingenjör Berglind, vilken slutade år 1905.

I augusti 1905 kom Karl August Karlsson från Smedjebacken till Enköping för att bli verkmästare för separatortillverkningen. Karlsson slutade 12/7 1915 och startade Bröderna Karlssons Verkstads AB i Enköping.

Då Karlsson kom, fanns en prototyp, men den fungerade inte helt bra utan omarbetades. Betyget blev, att den var för tung, för ful och skummade för litet. Nya konstruktioner och experiment följde och så kom man fram till godkännande. Separatorerna voro annorlunda konstruerade än t.ex. Alfa, i det att Primusseparatorn var försedd med en skumningskula av lamelltyp, som fungerade utmärkt och var lämplig för mindre maskiner men blev för tunggående för större. Först kom typen AX år 1909, sedan typ BX, vilken var en mycket bra mindre maskin. Senare kom den likaledes mycket goda typen AF fram.

1910 byggdes särskild byggnad för separatorfabrikationen. B.A. Hjorth ville, att den skulle byggas av tegel ovanför Fridhem, alltså ungefär där smedjan byggdes 1915, men J.P. Johansson ville, att den skulle byggas enklare av trä. Det blev det senare utförandet, och byggnaden utgör det hus, som under 1917-1918 ändrades till förråd.

Separatorbyggnaden. invigning

Den byggnad, som användes till förråd, byggdes 1910 för tillverkning av separatorer. Fram till den tiden vad det sed, att varje nybyggnad invigdes vid en festlighet, vartill alla anställda inbjödos. Invigningen av separatorbyggnaden 1910 blev emellertid något för "blöt", så att den plägseden återupptogs inte därefter.

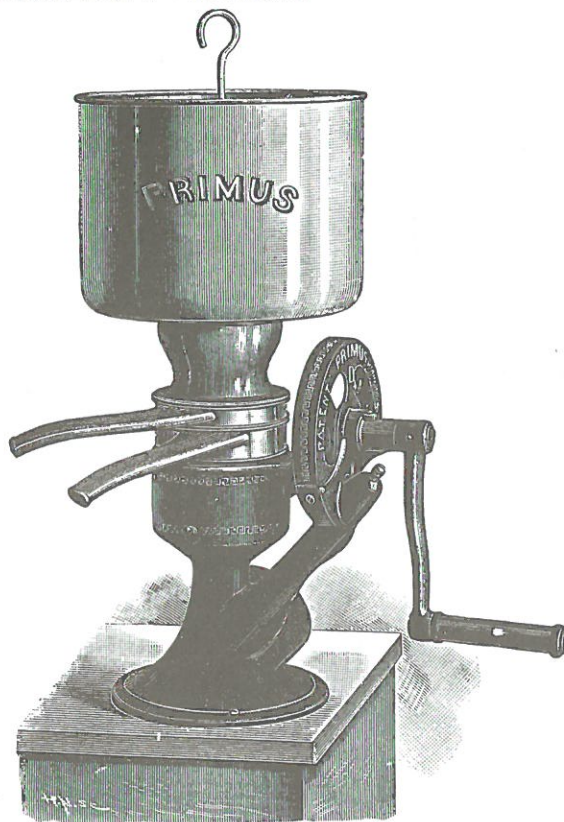

Som alltid när det gäller nya produkter var det viktigt i början och separatorfabrikationen var förlustbringande de första åren. Tyvärr har handlingar före 1906 ej påträffats.

1910/1912 lämnade tillverkningen förhållandevis goda resultat. 1912 skedde emellertid en omsvängning i fabrikationen. Verkmästare Karlsson hade övertygat J.P. Johansson om det, enligt hans mening, lämpliga uti att begränsa tillverkningen till de mindre maskintyperna, som kunde säljas i stora antal, särskilt då AF och BX, vilka voro lönsamma. Hjorth & Co. dekreterade däremot, att tillverkningen skulle omfatta de typer kunderna efterfrågade, däribland även stora maskiner för mejerier, hand-

*Hjärtligt
välkommen
till oss*

KONDITIONER
Drott
0171-317 04
Drottninggatan 2



Här kan du koppla av en stund med kaffe och dopp. Vi har Kaffebröd, semlor, bakelser, tårter, matbröd, smörgåstårter, brölloptårter, mm -Allt från eget bageri.

*Trevlig uteservering
under sommaren*

AB MELLANSVENSK
OMNIBUSTRAFIK

Välkommen kontakta oss
när det gäller transporter med buss
Tel 0171-304 65 eller 378 37 Fax 0171-390 40



**AB MELLANSVENSK
OMNIBUSTRAFIK**

Ågatan 12, 745 35 ENKÖPING

och även maskindrivna och beslutet blev, att de många olika typerna skulle tillverkas.

Omfattande och dyrbara experiment med mejerimaskiner ledde aldrig till önskade resultat och mellanstorlekarna såldes aldrig i sådant antal, att det blev lönande produktion.

Omkring 1912 inträffade en annan svår malör. Man hade levererat stora partier separatorer till Australien men fick betala frakterna och återtaga 1-2 vagnslaster beroende på felaktigt metallgjutgods i drevhjulen, vilket orsakade att kuggarna slets ut på mycket kort tid. Grillby Metallfabrik, som levererat godset, åtalades men klarade sig endast därigenom att det bara fanns muntliga uppgörelser men ingen skriftlig bevisning om kraven på godsets kvalitet.

16/5 1915 beslutades att tillverkningen av typ BG skulle upphöra.

Efterhand sjönk försäljningen av separatorer för hembruk och 22/8 1916 beslutades att aveckla det hela. Den som skriver detta vill minnas, att det då var Direktör Hultén hos Hjorth & Co, som på resa i Ryssland lyckades spåra upp en kund, som köpte allt som fanns, färdiga maskiner och en hel del reservdelar.

Mejeri

Separatorerna måste praktiskt provas, och för det ändamålet anordnades i en äldre, separat byggnad intill separatorverkstaden, där skrot- och materialskjulet nu är beläget, en mejerilokal, där mjölk mottogs dels från en del av de närboende lantbrukarna, dels och mest från Haga Gård. Där separerades mjölken och produkterna, skummad mjölk och kärnmjök samt smör och grädde, såldes till de anställda.

I och med att separatorfabrikationen 1916 upphörde, stängdes också mejeriet. Lokalen uthyrdes sedan under några år till Konsum, Enköping, som där drev en provisorisk livsmedelsaffär. När denna flyttades, hyrdes lokalen av målarmästare G. A. Pettersson, som under några år hade den till målareverkstad. Sedan blev det med den som med så mycket annat gammalt, att den revs bort. Enligt beslut 16/6 1939.

Bleckkärl m. m.

Bleckkärlen köptes första åren från Kungsörs Bleckkärlsfabrik, men från 1913 tillverkades de i egen regi, sedan styrelsen 25/10 1912 fattat beslut härom på grundval av en av ing. S. Bentzer framlagd förmånlig kalkyl. Förutom bleckkärlen tillverkades för Hjorths räkning en del tillverkningar sammanhängande med Primus-programmet såsom bakugnar, kafferostare, linjelödapparater, oljekannor, oljebehållare, Primus-balanser för fartyg, påfyllningskannor och trattar.

Redovisade årsresultat av tillverkningarna

	Separatorer	Bleckkärl ejupptaget
1907	- 9.162,44	- " -
1908	+ 497,43	- " -
1909	--	- " -
1910	+ 9.951,13	- " -
1911	+ 19.077,79	- " -
1912	+ 13.308,06	- " -
1913	- 45.333,92	+ 1.373,76
1914	- 20.594,31	+ 542,66
1915	+ 48.893,82	+ 6.548,58
1916	+ 21.610,18	+ 12.780,84
1917	+ 50.146,75 *)	--
1918	- 6.498,46 **)	
Totalresultat		
överskott	+59.796,03	+21.245,84
+ = överskott		

*) Varvid emellertid kontot krediterats för överblivet material 58.594,10. Det mesta kom nog till användning, men en hel del blev sedermera kasserat.

**) Verktygen voro 1918 upptagna till 22.100,- och blevo sedan helt kasserade, varför de böra här upptagas som förlust.

Då Primus köptes år 1918, övertogs bleckslageriets verktyg, maskiner, ritningar, halvfabrikat och material.

MUNKTELLMUSEET

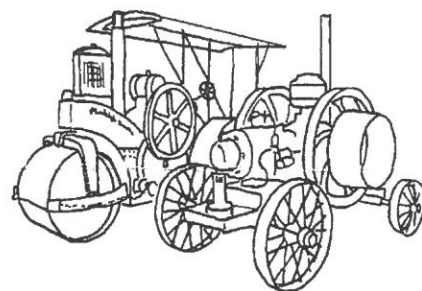

FRÅN MUNKTELL TILL VOLVO

På Munktellmuseet visas ett stort antal pionjär produkter—svensk industrihistoria från mer än 160 års verksamhet.

Öppettider:

Söndag - Fredag kl 13.00 - 15.00. Lördagar stängt.
Andra tider och gruppbesök bokas per telefon 016/ 15 24 88.
Munktellmuseet ligger vid Munktellstorget
i Eskilstuna innerstad granne till
Faktori och Vapentekniska museerna.

*Välkommen
till
oss och Eskilstuna*

När man läser dessa ekonomiska resultat, får man inte glömma bort penningvärdet. Färdigt gjutgods före 1910 kostade ca 15 öre/kg. Timlönerna för fullgod arbetskraft 15/20 öre och ackordsförtjänsterna kanske +50%. 1915 var timpenningen för temporebetare 37 öre.

Ur protokoll från AB Enköpings Verkstäder har hämtats en del uppgifter om separatortillverkningen.

Av protokollen framgår, att ett ganska stort antal patent för konstruktionsdetaljer gällande separatorer erhållits. Under åren 1915, 1916 och 1919 beslöts att låta totalt 19 patent för separatorer förfalla. Patenten var registrerade i följande länder: Sverige, Norge, Danmark, Finland, Tyskland, Ungern, Schweiz, Italien, Österrike, England och Ryssland. I samband med nedläggningen av separatortillverkningen år 1916, gjordes flyttning av maskiner från separatorverkstaden till mekaniska verkstaden. Detta kan ge en uppfattning hur stor personalstyrka som berördes.

Följande maskiner flyttade: 6 st. svarvar, 1 st. friktionspress, 4 st. fräsmaskiner, 1 st. kugghjulsautomat, 7 st. bormaskiner och 1 st. kipphyvel. Det blir totalt 20 maskiner. Med montörer och packning, emballering bör det ha varit ca. 30 st anställda. Inräknas bleckkärlsfabrikens personal bör det ha varit ca. 40 st. anställda som berördes, när separatortillverkningen lades ned.

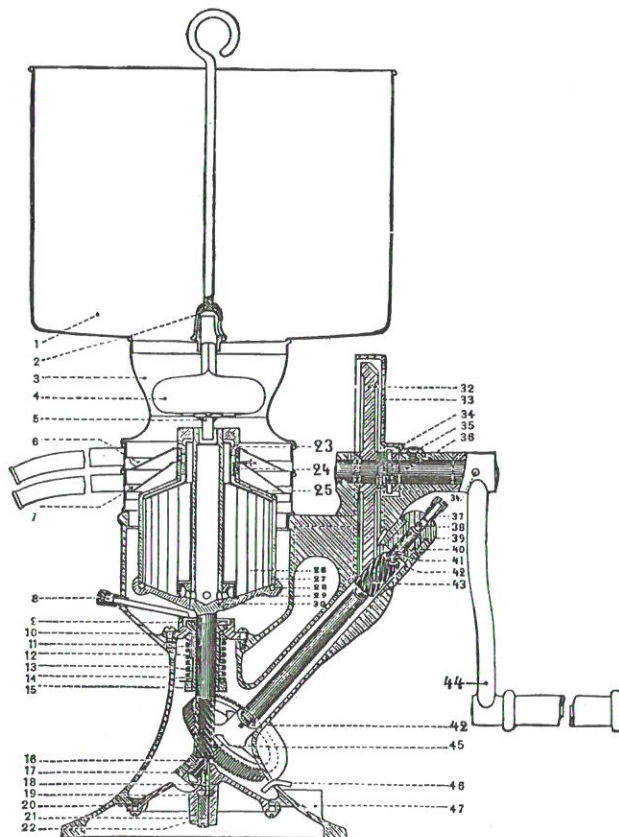

Ur Erik Besanders historia om Bahco.

ELBYRÅN
Thorsell & Son
TELEFON 301 78, 323 94

- Installationer
- Reparationer
- Armaturer
- Kostnadskalkyler



VI SÄLJER Cylinda PHILIPS

Kungsgatan 16-18, 745 31 Enköping

e EDITA

Västra Aros

Prepress · Tryckeri · Bokbinderi

Västerås:
Box 721, 721 20 Västerås
Besök: Elledningsgatan 6
Telefon: 021-81 55 00
Telefax: 021-81 55 88
www.edita.se

Stockholm:
Box 49 031, 100 28 Stockholm
Besök: Igeldammsgatan 22A
Telefon: 08-508 828 00
Telefax: 08-508 828 40



Ger ett nymålat kök
bättre betalt?

Hör av dig till oss så får du svaret!

SKANDIA MÄKLARNA
ENKÖPING

Tel 0171-308 00, Fax 0171-308 65
www.skandiamaklarna.se

Personalen vid separatoravdelningen 1907



Stående från vänster:

1. Jansson
2. Filip Nyrén från Arboga
3. Verkm. Karl Aug. Karlsson, se "personalia"
4. Reinhold Tilling
5. Saknas. Skulle varit Arvid Pettersson "Pelle-Kratta", som var i mil. tjänst. Emigrerade, skjuten vid strejk i Detroit.
6. Florin, flyttade till Scania-Vabis
7. Verkm. K A Engdahl

Sittande från vänster:

1. Hoffsten, från Västerås. Öde okänt.
2. Fredrik Thunström, senare kompanjon med cykelhandlare K F Hultman.
3. Bertil Eriksson, senare fräsare vid separatoravd. och sedan 1936 verktygsfräsare vid fläktverkstäderna. Dog hastigt 11/1 1957. Arbetade vid Bahco hela livet.

Arvid Pettersson var en av de som avskedades efter storstrejken 1909 och som därför, som så många andra, emigrerade till Amerika.

Blå Huset vid ån

FÄRG - TAPETER - MATTOR

Spånkorgar
Allmogefärg



NYANSA

Färgnyans i Enk. AB
ÅGATAN 19
TEL 0171 - 377 60

Ackes
FÄRGCENTER

RÅDMANSGATAN 6 ENKÖPING ☎ 0171 - 206 75



Oldviks

Snickerier & Lack AB

Enköping 0171-308 70

T Tillv. av specialsnickrier, trappor

T Tillv. o. försäljning av köksluckor, dörrar

T Målning av luckor, dörrar

T Reparation av fönster

AB BAHCO, Enköping

Personalia, separatoravdelningen

Karlsson, Karl August

Karlsson var 1904 anställd vid Morgårdshammars Mekaniska Verkstad och hade skaffat sig en liten verkstadsutrustning för att på kvällarna syssla med experimentarbete.

En målare, Daniel Larssoni Smedjebacken, hade upfunnit ett par apparater, som han sökte Karlssons kontakt för att få tillverkade. Det gällde en apparat för laddning av gevärspatroner och en för hoppresning av hylsorna. Med hjälp av Karlssons broder Gustaf tillverkade bröderna ett 50-tal av vardera apparaterna.

I juli 1905 talade Larsson om, att han sålt patentet till B A Hjorth i Stockholm, och att fabrikör J.P. Johansson vid Enköpings Mekaniska Verkstad i Enköping skulle komma för att ta hand om modeller och material.

Johansson kom, och han talade bl.a. om att han sökte en verkmästare för tillverkning av separatorer, och när Johansson fick reda på Karlssons erfarenheter, var han redan i början av augusti 1905 i Enköping som verkmästare. Första arbetet blev att syssla med en laddningsapparat efter helt nya principer än de han tillverkat i Smedjebacken. Se även avsnittet "Laddningsapparater". Så, blev det sedan separatorerna, se härom avsnittet "Separatorer". Förutom separatorer tillverkade avdelningen också kedjesågar och betsel för arméns behov. Separatorstillverkningen avvecklades 1915, och den 12/7 1915 slutade Karlsson och startade då Bröderna Karlssons Verkstads AB. Karlsson är år 1959 betydligt över 80 år, men han är ovanligt vital såväl fysiskt som andligt och arbetar fortfarande i sin verkstadsrörelse.

Se sid 13

braBil

Bra Bil i Enköping AB

Dr Westerlunds gata 15

Box 121

745 23 Enköping

Telb 0171-237 00

Fax 0171-358 60

Bydegårdsvägen 2

196 30 Kungsängen

Tel förs 08-564 508 50

Fax förs 08-564 508 59

Tel verkstad 08-564 508 41

Tel reservdelar 08-564 508 46

Fax vst, resd 08-564 508 49

Arosvägen

746 31 Bålsta

Tel förs

Tel verkstad

Tel reservdelar

Fax

0171-46 81 41

0171-46 81 44

0171-46 81 43

0171-585 84

E-post

info@brabil.se

Hemsida

www.brabil.se

Stans BYGGTRYGG FACKHANDLARE



Tel. 0171 - 33070 Besöksadress: Spjällgatan 29

Postadress: Box 17, 745 21 Enköping

JM Däck & Fälg

Tallbacksvägen 11, 745 41 Enköping

0171-44 04 20, 070-541 04 20

Panasonic®

Luftkonditionering

Värmepumpar

Kinnan AB

Tel. 0171-79075

ny-, till- och ombyggnader
renoveringar, skadereparationer

VEBAB
Västeraås · Enköpingsbyggarna

BYGGNADSFIRMA
LANGE & CO

-INGÅR I SAMBO BYGG AB-

0171-261 80 • 021-14 20 58 • 0171-304 80

Tillverkningar vid separatoravdelningen

Potatisskalnings maskin Bahco nr 1112

Något protokollfört styrelsebeslut om upptagande av denna tillverkning finns ej, men typen upplades år 1916. Däremot är 18/4 1918 angivet ett beslut att flytta tillverkningen från separatoravdelningen till fläktavdelningen.

Patent erhöles 27/10 1915 på "Maskin för skalning av rotfrukter", uppfinnare Lindahl.

Som en del annat vid den tiden var helt säkert anledningen till tillverkningen, att separatorfabrikationen samtidigt upphörde och man ville trygga sysselsättningen. Att förhållandena sedermera utvecklade sig så, att åtgärden gott kunnat inhiberas, var det ju inte lätt att förutse år 1915.

I bok i arkivet "AB Bahco - Tillverkningar", sid 111, ingår följande beskrivning: "Huvudprincipen vid denna maskin är, att potatisen bringas i rullning i en med smärgelmassa invändigt överdragen behållare. Botten i denna behållare, som är högre i centrum än vid kanten, kan sättas i rotation genom hand- eller maskindrift, varvid potatisskalen avslipas mot smärgelytorna".

Beläggningsen av slipmassan utfördes vid Baltiska Slipskivs AB, Häverödal.

En stor del av marknaden låg hos de militära myndigheterna genom de då mycket omfattande mo-

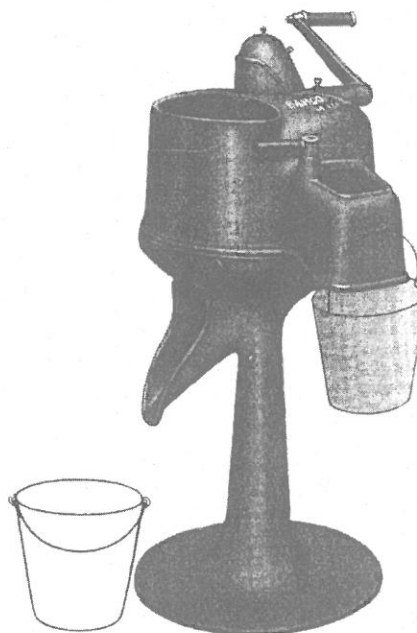

biliseringarna, en annan del hos restauranger. Det tillverkades också en del partier, totalt några hundratal, men i och med att kriget upphörde, var också marknaden slut och tillverkningen upphörde. Tillverkningen skedde i stort sett utan specialverktyg. 1920 voro verktygen i inventariet upptagna till 1484 kronor.

ERS

Finns i Bahcohuset i Enköping

*Svarvar Fräser Borrar
Filar Slipar Svetsar*

Bengt och Georg

Tel. 0171-341 46 Fax. 0171-278 99

**Hos oss finner Du
kläder för vardag som till fest**



Välkomna in!



Dialect

DIALECT HÖGSTENA

Säljer och monterar mobiltelefoner & tillbehör

Mästergatan 6, 745 37 Enköping
Tel 0171 - 271 19 Fax 0171 - 202 95

ENKÖPINGS
SVETS & MONTAGE

ESM

ENNAVERKEN AB

Kaptensgatan 19, 745 35 Enköping
Tel 0171-378 00, Tel 0171-399 60
Fax 0171-370 45

Ellis Island-hoppets och tårarnas Ö



På Manhattans södra spets byggdes 1807-11 en försvarsanläggning mot britterna. Anläggningen fick till en början namnet Fort Clinton. New Yorks förste guvernör hette Clinton och försvarsanläggningen uppkallades efter honom. Fort Clinton spelade dock lika liten roll, som det befästa Ellis Island i 1812 års krig. 1822 fanns inget hot längre och därför byggdes fortet om till en rekreationsplats med konsertscen, park och promenadstråk. Samtidigt bytte fortet namn till Castle Garden. 1839 kompletterades nöjesanläggningen med en jättelik amfiteater med plats för upp till 6000 besökare. (I New York finns idag en lokal, Radio City Music Hall, som tar in 6 200 personer). 1844 byggdes ett tak över den stora anläggningen, som därmed fick sin domliknande profil. Det var i denna anläggning, nöjets och finkulturens Castle Garden, som Jenny Lind den 11 september 1850 gjorde amerikansk debut inför 10 000 extatiska åhörare. Svartabörspriest för en biljett låg på 17 000 dollar för att se och höra konserten med Jenny Lind. Ett pris som överträffar vad nutidens superstars kan drömma om! Jenny Lind gav sex konserter på Castle Garden och "den svenska näktergalen" inledde sedan den turné i P T Barnums regi som skapade Jenny Lind-epoken i amerikansk historia. När Vilhelm Moberg beskriver ankomsten av Karl-Oskar, Kristina och de andra emigranterna från Sverige till New York, är det till Castle Garden de kom. De såg med förvånade ögon på de eleganta New York-bor, som en höstdag 1850 i krinoliner och höghattar flanerade förbi för att se på de nyanlända emigranterna bland annat från den svenska briggen "Charlotta".

Med segel och ånga över Atlanten

Den 1 augusti 1855, när Castle Garden hade öppnats för emigranter, från framför allt Europa, an-

HVITA STJERNLINIEN.

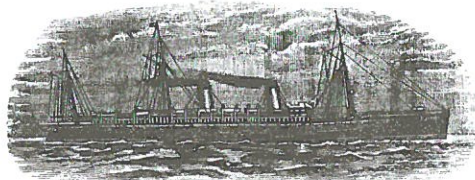

Forenta Staternas & Kongl. Engelska Postångare mellan Skandinavien och New York.

Den af skandinaver mest begagnade linien, bestående af följande välkända, praktfulla ångare:

MAJESTIC, TEUTONIC, GERMANIC, BRITANNIC.

Berömda för sina reguliera och snabba turer och bekvämligheter för "steerage" passagerare.

De nya Ångarne MAJESTIC och TEUTONIC äro hvardera af 10,000 tons dräktighet, med 16,000 hästkrafter och en längd af 582 fot, — de längsta båtar som öfverfara Oceanen.

Under år 1891 ha dessa Ångare tillryggalagt de två snabbaste resor öfver Atlanten, som någonsin gjorts, neml. MAJESTIC på 5 dagar 18 timmar och 8 min. och TEUTONIC på 5 dagar 16 timmar och 31 min.

Passagerare, som gjort öfverresan med Hvita Stjernliniens ångare, erkänna enstämmigt, att deras förväntningar vida öfverträffats såväl med hänseende till bemötande och bekvämlighet som snabbhet.

Hvita Stjernliniens ångare afgå från New York hvarje Onsdag. Enär derigenom allt uppehåll i England undvikas, kan hemresan göras på den korta tiden af 11 dygn, hvilket är snabbare än med direkta linier.

OBS.! Hvita Stjernliniens passagerare erhålla fri kost och logis under uppehållet i England.

Skandinaver äro anställda så väl ombord å ångarne som i Liverpool och New York för att tillmötesgå och bistå liniens passagerare.

Alla förfrågningar besvaras pr omgående.

Ansvariga skandinaviska agenter önskas.

N. MAITLAND KERSEY, Agent,

29 Broadway, New York.

N. ANDERSON, General Agent för Vestern,

54 S. Clark St., Chicago, Ill.

E. A. ADAMS & CO., 115 State Street, Boston, Mass.

lände fortfarande 95 % av alla emigranter med segelfartyg. I Castle Garden kunde 4000 personer få plats i rotundan kring den gamla amfiteatern. Rotundan hade byggts om och bänkrader och scen hade ersatts med avbalkningar och myn-

digheternas inspektionsbås. Idén med att hålla emigranterna inom byggnaden var att de dittills fritt grasserande emigrantagenterna, skulle hållas utanför Castle Garden och inte kunna komma åt att lura emigranterna att köpa land eller resor eller lura dem med dålig växling till dollar. Endast ett litet antal godkända agenter släpptes in i byggnaden. Järnvägsbiljetter till slutdestinationen kunde köpas i en särskild byggnad, också den utom agenternas påverkan. 1882 blev ett rekordår för Castle Garden, det motsvarade 70% av dem, som det året anlände till USA. Under de fyra åren 1886-90 slussades nästan 3,8 miljoner genom trärotundan. Totalt motogs närmare 8 miljoner emigranter! Den sista emigranten lämnade Castle Garden den 18 april 1890. I väntan på det färdiga Ellis Island användes en provisorisk emigrationsstation fram till 1892.

Castle Garden blev för liten

När New Yorks första mottagningscentral för invandrare, Castle Garden, befunnits för liten för den allt stridare emigrantströmmen, anlades den berömda invandrarstationen på Ellis Island-ön, som från 1892 blev synonym för miljontals emigranter, främst européers, ankomst till Löftets land. Inte mindre än cirka 12 miljoner emigranter passerade detta "nålsöga" 1892-1943.

Mellan 1943 och 1955 användes den enorma anläggningen som temporär förvaringsplats för "displaced persons", d v s personer som ansågs vara en säkerhetsrisk. Ellis Island stängdes 1955 och råkade i djupt förfall fram till upprättandet av nutidens grandiosa emigrationsmuseum, som blivit både USA:s och de gamla utvandrarländernas angelägenhet.

Endast tredjeklasspassagerare på emigrantdäcket var tvungna att passera Ellis Island. Första och andraklasspassagerarna, bland vilka också många emigranter befann sig, fick gå iland direkt efter läkarundersökning och passkontroll ombord på atlantångaren.

Ändlösa köer i väntan på undersökning

Emigranterna formerades till en väldig kö som långsamt ringlade upphör trapporna till den väldiga registreringshallen, där en ny väntetid tillbringades i olika kringstängslade "bås". Alla hade försetts med ett nummer och väntade nu på att bli utropade för hänvisning till de olika kontrollstationerna. Flera tusen kunde vänta samtidigt. Oväsentet gjorde det svårt att höra tjänstemannen, tänk om man blev sittande här för evigt? Under emigrationens högfloedtid mellan vår och höst fick emigranterna först vänta länge på att få borda färjan. Väl framme på Ellis Island kunde sedan den följande väntetiden räknas i dygn. Emigrantstationens kapacitet räckte inte till, trots ständiga utbyggnader. När de nyanlända fått signal om att vänthallen vid färjeläget till Ellis Island äntligen kunde lämnas började en procedur som många liknade vid "domens dag". På någon minut avgjordes om emigranten skulle få passera eller hållas kvar för vidare förhör. 10% försågs med gula lappar märkta S I (special inquiry), vilket innebar specialförhör. Dessa hade legal karaktär och besluten kunde överklagas med hjälp av advokater eller olika invandrarsällskap.

Den gamla, välkända CUNARD LINIEN.



(ETABLERAD 1840).

Denna linies ångare gå hvarje vecka mellan Liverpool, New York och Boston.

AURANIA, ETRURIA, SERVIA, UMBRIA, GALLIA,
CATALONIA, CEPHALONIA, PAVONIA,

m. fl. andra första klassens ångare.

Passagerare befordras till eller från alla Skandinaviska hamnar.

Biljettpreisen låga.

För biljetter eller vidare underrättelser hänvänd Eder till

Vernon H. Brown & Co.,

GENERAL AGENTER,

4 Bowling Green, New York,

F. G. Whiting,

General Western Agent,

131 Randolph St., Chicago, Ill.,

Alexander Martin,

99 State St., Boston, Mass.,

eller till våra agenter i alla större städer i Förenta Staterna.

elspar

Din lokala fackhandel

- Ger mer för pengarna!

Bosch Miele Whirlpool LG Electrolux Cylinda Siemens Gorenje Husqvarna Allaway Upo



Vi kan kök & tvätt

HANDELSHUSET AB

Kungsgat.30 Enköping

Tel: 0171-47 92 00

www.vitvaror.net

Öppet: Mån-fre 10-18 lunch 13-14. Lör. 10-13

#ushALLsmaskiner

Fast lågt pris!
Vitvaror direkt till din dörr

Vi har även ett sortiment
av exklusivt espressokaffe
både malet & hela bönor.

Läkarna undersökte 5 000 per dag

Mest nervösa var emigranterna för läkarkontrollen. Den var visserligen över på några sekunder, men uppfattades som mycket obehaglig. Läkarna skulle sekundsnaabbt och effektivt fastställa att invandran inte skulle utsätta USA för smitta, sjukdom eller utgifter, d v s inte led av hjärtfel, andningsbesvär eller fysiska handikapp. 1917 trycktes en lista på 60 tillstånd som en doktor skulle vara observant på, särskilt den smittosamma ögonsjukdomen trakom, som grasserade i sydöstra Europa. Symptomen var inflammation på ögonlockens insida. Med ett specialverktyg, en liten krok eller med fingrarna bände doktorn upp ögonlocken, ungefär som på den gamla världens hästmarknader! Undersökningen gjorde ont och ansågs mycket obehaglig, särskilt som alla med trakom obönhörligt skickades tillbaka. Senare underlättades undersökningen av hälsokort, som utfärdats av läkare ombord på atlantångaren. I de flesta fall stämplades sådana kort med ordet "Passed". Om en läkare fann tecken på sjukdom eller lyten kritade han en bokstav på emigranten, t ex L för lamhet och CT för trakom, eller X för misstänkt sinnesrubbing. Sådana emigranter hänvisades till särskilda "examination rooms", där slutgiltigt beslut om deras öden fattades. Inte minst skulle emigrantens förstånd kontrolleras. Nio emigranter av 100 fick ett X kritat på sig, vilket markerade behov av intelligensstest, också kallad "the weeding out process". Under årens lopp experimenterade man med olika intelligensprov, från att lägga pussel till att räkna baklänges eller besvara mer eller mindre konstiga frågor (alltid med tolk närvarande). En polsk flicka fick 1917 frågan hur hon skurade trappor uppifrån och ned eller tvärtom. Upprörd svarade hon: "Jag har inte kommit till Amerika för att skura trappor!

De många amerikaner som motarbetade massinvandringen drev igenom en lång rad bestämmelser, som skulle göra det svårare att passera Ellis Island. Att personer äldre än 16 år på modersmålet skulle kunna läsa ett stycke på 40 ord var riktat mot de många analfabeter, som kom från Ost- och Sydeuropa. Under rusningstid kunde en femtedel av emigranterna hållas kvar för vidare undersök-

ning. I väntan på denna placerades de som märkts med kritbokstäver i särskilda "detention rooms". Dessa rum var oftast fullpackade med förtvivlade medemigranter. De som suttit några timmar i en sådan väntsal förstod varför Ellis Island brukade kallas hoppets och tårarnas ö. 2% av emigranterna tog sig inte väster om Ellis Island, de blev undantagna och förklarade LPCs (Liable to become a Public Charge, vilket innebar att de sannolikt skulle komma att ligga samhället till last). Atlantlinjerna fick stå för repatrieringen till avseglingshamnen i Europa. Från 1903 fick de dessutom böta USD100 för varje utsorterad emigrant.

Vittnesbörd från emigranter finns fortfarande inristade på väggarna i byggnaden

Signe Bergman, svensk emigrant 1916: "När jag kom till Ellis Island fick vi kaffe och muffins. Det var första gången jag såg eller åt en muffins. Den smakade så gott. Naturligtvis fanns inget sådant hemma".

Charles Anderson, svensk emigrant 1925: "När inspektören frågade om jag hade 25 dollar i landstigningspengar svarade jag att jag hade det. Men jag hade redan gjort av med pengarna.

Jag hade inte en enda cent i fickan när jag lämnade fartyget. Jag svarade alltså ja och kom igenom".

Arnold Weiss från Ryssland 1921: "Att se frihetsguddinnan dyka upp i morgondimman, var det största jag varit med om. Vilken underbar syn. Att veta att jag kommit till detta landet. Å Gud, tack".

En anonym emigrant hade ristat in följande budskap: "Varför skulle jag frukta elden i helvetet, jag som klarat mig genom Ellis Island".

Frank Santoni kom från Italien 1900 till Battery Park: "Att se tågen gå på räls uppe i skyn var en överväldigande, nästan överklig syn. Jag visste inte vad jag skulle göra".

Emigrationen omgavs med bestämmelser

Här några exempel som skulle hjälpa myndigheterna att reglera invandringen till Amerika via Ellis Island:

De som lider av smittosamma sjukdomar förvägras inresetillstånd.



Ventilationsanläggningar · Servicearbeten
Funktionskontroll · Kylinstallationer
Injusteringar · Fastighetsservice

Tel: 0171-47 86 50

Fax: 0171-47 86 53

Östra Järnvägsg. 1 745 37 Enköpöing

Inglasning av UTERUM

Egen tillverkning
Specialmått - inga pristillägg
Markiser - 3 års garanti
Inramning av tavlor

Vi byter din BILRUTA!
Auktoriserad bilglasmästare.

ENKÖPINGS
GLASTJÄNST

Jan-Åke "Jocke" Johansson
Kvartsgatan 10, Enköping
Tel. 0171-302 03, 274 44, 010-288 76 08 (in till bilprovningen)

De internationella ångbåtsbolagen måste förse invandrarinspektörerna med detaljerade förteckningar över passagerarna.

Anarkister och andra som kan hota samhällsordningen skall avvisas.

Man skall avvisa barn under 16 år, som ej åtföljes av förälder samt personer med sådana fysiska eller mentala defekter att de ej kan försörja sig själva.

1917 kom en bestämmelse som sa att "Läskunigheten skall kontrolleras hos alla vuxna invandrare".

Nästan all invandring från Asien förbjöds.

1921 kom "The Quota Act" som begränsar invandringen från varje land till 3 % av landets andel av USA:s befolkning enligt 1910 års censur.

Ett årligt invandringsmaximum på 350 000 fastställs.

1924 sänktes antalet invandrare till 150 000 per år. Nu kan invandrare även kontrolleras på amerikanska konsulat, varmed de kan slippa Ellis Island.

Ön Ellis Island, idag ett emigrantmuseum, förr en sandig holme som hette Ostronön (Oyster Island) för dess rika förekomst av ostron. Ön har under åren haft många namn och ägare. En holländare vid namn Michael Paauw köpte Oyster Island av indianerna 1630.

På 1700-talet utnyttjades platsen för att hänga pirater på och då kallades ön för Gibbet Island.

Det präglades till och med särskilda mynt under pirattiden, som bara gällde som betalningsmedel på ön. Indianer, fiskare och sjörövare använde ön av och till som gömsle och uppehållsplats.

Sitt nuvarande namn, Ellis Island, fick ön sedan holländaren Samuel Ellis 1780 förvärvade ön från myndigheterna och började locka New York-borna att göra utflykter till holmen.

Samuel Ellis såg öns möjligheter som rekreationsplats, med närheten till Manhattan och han fraktade ut fyllningsmassor och ökade öns yta och byggde kajer och skaffade färjor och båtar som fraktade ut New York-borna till ön.

1788 var det dags för en ny ägare till ön; köpmannen John A Berry köpte ön för 3200 dollar av Samuel Ellis. Berry blev den sista privata ägaren till ön. Uppskrämda av Napoleons härgningar i Europa köpte United States Wardepartment loss ön och byggde en försvarsanläggning för att kunna för-

svara staden mot de aggressiva fransmännen och engelsmännen.

Castle Garden som låg på fastlandet byggdes också ut som en andra försvarsanläggning. När det så småningom blev fred mellan länderna blev Ellis Island en förvaringsplats för krigsfångar och andra mindre önskvärda personer. 1812 byggde den amerikanska marinen ett stort krutmagasin på ön. Ett magasin som sprängdes i luften av en spion och sabotör. Mängder av emigranter började att söka sig till Amerika och Ellis Island var idealisk som emigrantstation och ett gigantiskt trähus byggdes på ön för att ta emot emigranter från hela världen. Efter att under ett antal år fungerat väl för sin uppgift eldhärjades byggnaden och brann ner till grunden år 1897. Emigrationsmyndigheterna beslöt att bygga en ny anläggning, nu i sten. Genom att inkommande fartyg tömde sin barlast av sten vid ön så ökades så småningom öns yta till det dubbla. 1903 stod den nya, pampiga byggnaden klar för inflyttning. Den nu slottslika byggnaden var försedd med tinnar och torn och var flera våningar hög. För att kunna härbärgera alla emigranter som ville komma in i Amerika byggdes även flygelbyggnader. I flygelbyggnaderna inreddes sjukhus, förvaringslokaler för väntande emigranternas bagage, arrestlokaler och restauranger som kunde utspisa tusen personer i taget.

Ellis Island – minnesplats över en epok

Mottagningsanläggningen för emigranter till USA var stängd fram till september 1990 då Ellis Island öppnades igen, nu som ett mycket spännande museum. En plats som på ett dramatiskt och medryckande sätt berättar om en avgörande epok i Amerikas historia. Renoveringen av anläggningen gick på över 156 miljoner dollar och Ellis Island är ett måste för den som är intresserad av migrationshistoria och har möjlighet att besöka New York. Ön som ligger intill ön med Frihetsgudinnan vid Manhattans sydspets erbjuder en vacker utsikt med Frihetsgudinnan åt ena hållet och New Yorks skyline åt andra hållet. Över 12 miljoner emigranter passerade nålsögat på Ellis Island fram till 1954, men dagens turister och emigrantforskare är så många att det antalet antagligen kommer att slås inom kort.

Willy Låth Artikel ur "Kvällsstunden", 4 juni 2004
Se även sid 40.

NYA GLAS
mästeriet ab

Växeltel. 24 000

Juortel. 24 000

Torggatan 15 Enköping
(intill Coop Forum/Systembolaget)



BILGLAS
Auktoriserad Bilglasmästare



BYGGNADSGLAS

Markiser – Persienner – Inglasning av uterum
Fönster – Dörrar – Flaggstänger – Växthus
Inramningar – Konst

Enköpings-Post

N:o 74 1/2

Redaktör och ansvarig utg.:
Aug. Lundin.

Fredagen den 16 Sept.

ENKÖPING,
Ekpgs Tryckeri- & Bok

Mordbranden i telegrafhuset Rannsakning med Eklund.

I dag kl .11 f. m. begynte första rannsakingen med som misstänkt för mordbranden i telegrafhuset den 30 augusti häktade byggmästaren J. A. Eklund. Som rättens ordförande fungerade borgmästaren Th. Wetterwik. Öfriga ledamöter voro rådmännen G. Söderberg och A. Östlund. Allmän åklagare var stadsfiskal Elof Ström. E. o. hofrättsnotarien A. Hemming-Sjöberg var af landshöfdingeämbetet förordnad som den häktades rättgångsbiträde. Den häktade hade nämligen, efter hvad han uppgaf vid rannsakingen, begärt rättgångsbiträde för att klämma efter stadsfiskalen för häktningsåtgärden, ehuru han nu afstått från den tanken, sedan han sett(!), huru mordbrandsanläggningen var gjord. För Städernas allm. brandstodsbolag anmälde sig som målsägare kronolänsmannen, notarien K. E. Brosenius.

Mycket folk hade samlats för att åhöra rannsakingen.

Den tilltalade infördes, han var något blek, men lugn och behärskad.

Först föredrogs åklagarens telegram till länsmannen i Wätlösa om Eklunds häktande samt k. bifides i Skaraborgs och Uppsala län resolutioner om den häktades förpassning till Enköping för vederbörlig rannsakning.

Härefter fick Eklund redogöra för sitt förflutna. Johan August Eklund är född den 18 febr. 1857 i Vårfrukyrkan, där föräldrarna, timmermannen Anders Eklund och Anna Gustafva Ljungberg då voro bosatta. Sedermera flyttade de till Spårsätra och idkade jordbruk. Eklund vistades i sitt hem till 1871, hade därefter dels drängtjänst kortare tider på flera ställen, dels vistades han för sjukdom i hemmet. År 1875 hade han anställning vid tändsticksfabriken i Enköping, 1877—78 var han i murarlära, arbetade 1879—1880 som murare på skilda ställen. Sedan 1881 har han bedrivit själfständig verksamhet och varit mantalsskrifven i Enköping, men haft sin byggnadsverksamhet hufvudsakligen utom Enköping. Eklund har två gånger varit gift och har haft en dotter i sitt första äktenskap. Hans andra hustru lever ännu. Eklund har ej förut varit

tilltalad för brott, men en gång dömts till böter för olöflig sandtäkt.

Tillfrågad, om han anlagt mordbranden, nekade Eklund bestämt härtill. Icke heller hade han samrådt med någon därom eller vidtalat någon att anlägga den. På domarens fråga, om han misstänkte någon, svarade han ja, men förklarade sig ej kunna angifva någon, någon vän kunde dock ej ha gjort det. Hvarför icke, frågade domaren, det kunde ju varit för att hjälpa E. att få pengar. Härpå gaf E. ej något svar.

Härefter föredrogs polisrapporten om eidsvådan, som i hufvudsak öfverensstämde med den redogörelse, vi förut lämnat öfver densamma. Eklunds lösörebo var försäkradt för 8,900 kr., däraf guld, silfver m. m. 600 kr., tafflor, böcker 2,500 kr., instrument och dylikt 300. Åklagaren hade låtit sakkunniga värdera Eklunds lösörebo sådant det var före branden och de hade åsatt det ett värde af kr. 3,380:40.

Eklund lyssnade lugnt och uppmärksamt till polisrapporten samt erkände, att han vistats i Enköping den 23—25 augusti, däraf mesta tiden i sin bostad, utom torsdagen den 25 augusti. Eklund fick nu redogöra för, hvifrån den i hans bostad funna denaturerade spriten kommit. Han hade köpt ett större parti denaturerad sprit i Eskilstuna att användas vid restaureringen af Barva kyrka, men hade fått åtskilliga buteljer öfver, som han packat i en lås och hemfört. Sedan hade han ej tagit någon befattning med dem. Hans hustru hade packat upp spritbuteljerna och E. hade ej tagit hand om dem.

Eklund hade under sitt sista besök i hemmet gått upp på vinden för att finna orsaken till att en bula bildats i taket i Eklunds sal. Han trodde att taket fått någon läcka.

Vidare föredrogs polisrapport om den undersökning, som i Eklunds närvaro i tisdags företogs i bostaden. I denna undersökning hade detektiven Crona från Stockholm deltagit. Hr Crona är specialist på fingeraftryck. Å en spritbutelj hade ett fingeraftryck upptäckts, som liknade ett aftryck som

togs af ett Eklunds fingret i bostaden hade E. förord, men blef snart lugn de att han nu ej ansåg sig värdigt, att han blifvit anlagd branden. Rådman delade vidare, att Eklund rest till Västerås och att den spritbutelj, å hvilket fingret fanns.

Eklund fann polisrapporten häutig, han hade meddelat till stadsfisaklen.

Eklund fick nu själf redogöra för hemresa och vistelse i Enköping den 23—25 aug.

Han hade rest hem till Enköping, pengar till aflöningar och frackkostym äfvensom en struns kläder, ty han vid middagar och festligheter brukade använda sig af kyrkoinvigning. Vidare skulle han skaffa sig en ny kläder till altarringen i kyrkan. I hemmet hade han och 3 mtr röd schagg, som de använde. Resten tyg köpa i Enköping, där de hemma, var köpt. Detta var ej. Dessutom skulle han för rengöring af penslar de därför tre tombuteljer köpa. Bensen ämnade han köpa i Mariestad, men det blef honom tillräckligt i Enköping. Torsdagen den 25 aug. Tillberga för att efterhöra på taget i Tillberga fick han höra, att det ej var vänt med det tillfrågasäta för han beslut att resa till Enköping för att höra efter arbete. Här på taget fick han höra om sprit, bensen o. motorolja, som, utan att han medföljde i den handväskan med sig. Vidare hade han hört om en revolver som han kom hem hade han köpt spriten och tagit den ut ur säcken och burit ned de taga säcken på resan. Han hade ändrat åsikt, but uppburits i tamburen eller säcken instälts i en m. Han fann det för dyrt.

Sp.

Alsjöholm
J. P. Johar
kartlägga d
gärning. De
spår - till B,

Johan Pet
rörtången c
patent.

Det var i En
där han dre
sin status s
industrimär
-Han är der
för Enköpiir
tog initiativ
sedan.

Nu har han
tera forskni

Nyfikna
Kopplingen
och en förs
för att inte
Men den fir
Just i Björn
Mathilda. Å
Kartorp.

-Vi hade så
Men så var

M

Tallba
01

G
komprimerat

bondkyrka med tagel, därtill kunde billigare saker användas. Revolverpatronerna skulle han ha att skrämra bus med.

Dynamiten och stubintråden uppgaf sig Eklund ämna använda vid kyrkoinvigningshögtidligheten.

Eklund utfrågades nu närmare om sin Västeråsresa. Han hade förut uppgifvit att han endast ämnade sig till Tillberga och köpt biljett dit och först då han i Tillberga fick höra, att han ej kunde få något arbete, beslöt han resa till Västerås. I Västerås hade han ämnat öfvernatta, men sedan han ätit middag, kom han på andra tankar, beslöt att resa hem och köpte då de förutnämnda sakerna, ty han tänkte nu på, att tåget ej stannade i Mariestad så lång tid, att han där kunde göra sina uppköp. Därför hade han tagit bombuteljerna med till Västerås.

Domaren frågade, hvarför han tog bombuteljerna med, då han sagt sig resa blott för att söka arbete, och han förut hade uppgifvit att buteljerna följde med väskan, utan att han visste däraf.

Eklund förklarade då, att hans tanke från början var att möjligen resa till Västerås.

Dom.: Hvarför köpte E. ej sprit och patroner i Enköping?

Eklund kunde ej angifva något skäl, hvarför han gjort uppköpen i Västerås och icke i Enköping.

På torsdags kvällen hade Eklund kommit hem och lagt sig genast samt låg länge till sängs på fredags morgonen. Han hade tänkt resa på morgonen, men det blef ej af förrän med kvällståget till Örebro.

Dom. frågade Eklund, om han ej tyckte att mordbrandsanläggningar var en elak handling. Eklund svarade, att det var mer än elakt gjordt.

Åklagaren meddelade nu, att Eklund vid första förhöret uppgifvit, att han på torsdagen rest allenast till Tillberga, men ej varit i Västerås. Då fingeravtrycket på buteljen företeddes och det visades, att E. tagit i buteljen, erkände Eklund att buteljens innehåll var köpt hos handl. Öberg i Västerås. Denna åklagarens uppgift förnekade Eklund, men åklagaren förklarade sig ha vittnen härpå. Åklag. framhöll vidare det egendomliga i, att Eklund köpt dessa varor i Västerås, då han hade så kort väg från Wättlösa till Skara och Mariestad och än egendomligare vore, att han ej tagit de köpta varorna med sig till Wättlösa utan lämnat dem hemma. Eklund försvarade sig med, att det var 3½ mil till Mariestad och 1 mil till Skara från Wättlösa. Domaren frågade, hvarför Eklund lämnade varorna kvar. Härpå svarade han, att han ej kunde taga dem med sig då han ej tog laglet med.

Han hade ej utrymme i kappsäckarna. Eklund skulle därpå redogöra för sina göranden på fredagen, men hade svårt att minnas det.

På särskild fråga förklarade Eklund, att han icke var förvånad öfver, att han häktats utan ansåg, att åklag. haft fulla skäl för häktningsåtgärden.

Åklagaren fann det egendomligt, att E. köpte revolverpatronerna, just då han skulle sluta i Wättlösa och ej förr. Eklund förklarade detta bero på, att han hotats med öfverfall vid Lundsbrunn.

Härefter hördes som vittnen postexpeditören fröken E. Axelson, lärarinnan fröken J. Forsberg, brandchefen K. Rosell och brandkorpralen Nils Berg.

Fröken Axelson tog sina uppgifter i polisrapporten på eden. Hon hydr, som bekant, ett rum af Eklund. Vid 2-tiden på natten hade hon inifrån E:s lägenhet hört två »dunsar», som föreföllo henne misstänkta, hvarföre hon sprungit upp och undersökt förhållandena, därvid hon i förstugan mötts af rök från vinden. Hon sprang då genast ned på polisvaktkontoret och anmälde saken. I E:s lägenhet hade ingen under sommaren bott, förrän E. kom hem den 23 aug. och stannade hemma till kvällen den 26 s. m. Samma dag hade vittnet sett E. vid 4-tiden komma ned från vinden. Han var då mycket dammig af murbruk och annat på ryggen, och vittnet hade borstat af honom det mesta. Vittnet hade på f. m. varit inne i E:s kök för att vattna blomorna men därvid icke funnit något anmärkningsvärdt. På onsdagen, den 24, hade vittnet vid 6-tiden på aftonen tagit i dörren till E:s sängkammare för att gå in dit och lämna en gåfva till fru Eklund till Lovisadagen. men E. hade kommit ut i köket och skjutit igen dörren. Vittnet hade först sagt sig hafva den uppfattningen, att Eklund varit rädd för att visa henne rummet, men trodde nu orsaken därtill vara, att det var ostädadt där inne. På fredagskvällen den 25 observerade vittnet hänglåset till tamburdörrarne, hvilket sätt orubbadt tills brandkåren anlände. Ansåg omöjligt att någon ovän till E. eller någon annan kunnat vara inne i rummen efter den 26 och gjort de där vidtagna anordningarne. Hade ej sett någon sprit men känt stark spritlukt efter den 25 mest i köket.

På E:s fråga, om han ej i samråd med vittnet ditsatt hänglåset, emedan vittnet misstänkt, att någon varit inne i E:s bostad, svarade vittnet, att hon en gång strax efter midsommar tyckt sig höra, att en nyckel sattes i låset till E:s bostad, en annan gång att något liksom en bok fallit ned på golvet och vid ett tillfälle hade dörren

till lägenheten verkligen stått oläst, då vittnet jämte fröken Stål låst den. E. påstod, att då han sagt sig ämna sätta hänglås för dörrarne, skulle vittnet svarat: »Ja, gör det, byggmästarn. Var rädd om sina saker!» Vittnet kunde ej erinra sig hafva svarat så, men medgaf dock, att det ju kunde vara möjligt.

Fröken Forsberg, som jämte sin moder, hvilket för tillfället är sjuk, bor i våningen under E:s, tog äfvenledes sin förut lämnade uppgift till rapporten på eden. Hon hade legat vaken och hört de båda »dunsarne». Hon hade ej sett någon gå upp till E:s efter den 26. Fröken Axelson hade berättat för vittnet, att hon efter den 26 känt spritlukt.

Hr Rosell hade fått brandsignalen half 3-tiden, och skyndat till brandstället, där redan en del af brandkåren hunnit infinna sig. Han gaf en omständig skildring af släckningsarbetet och de rön, som därunder gjorts, hvilket dock allt redan nämnts i polisrapporten. Vittnet ansåg, att om elden fått rasa i ytterligare 10 min. utan att hämmas, så kunde fröken Axelson och äfven herrskapet Forsberg kunnat blifva kväfda af röken, hvarjämte släckningsarbetet blifvit mycket riskabelt för brandkåren på grund af telefongalgarne m. m. på taket. Fann det orimligt att någon främmande person kunde vara inne i lägenheten och vidtagit så omfattande anordningar.

Hr Berg framlämnade ett skriftligt vittnesmål af ungefär enahanda innehåll som hr Rosells. Äfven han ansåg risken för de i huset boendes lif mycket stor, om elden fått vidare utbreda sig, och om den angripit taket, hade släckningsarbetet blifvit särdeles riskabelt. Liksom hr Rosell ansåg vittnet alldeles uppenbart, att mordbrand här förelåg, och kunde ej tänka sig möjligheten af att någon främmande person varit inne och anlagt elden, helst hänglåset för tamburdörrarne befanns oskadadt.

Eklund hade intet att anmärka mot vittnesberättelserna. På åkl:s fråga, om han dragit upp uret, då han kom hem, svarade E., att han gjort det strax nu som alltid. Härnåken i dörrlåset hade E. sig ingenting bekant om, »men det ser ut», sade han, »som om fruntimmer vore med i spelet». Ett lås, liknande det, som hängde för tamburdörrarne, medgaf E. sig hafva köpt hos Alb. Janssons eftertr., men om det nu omtalade var samma lås, visste han icke. Mot åklagarens begäran om uppskof till fredagen den 23 sept. hade E. ingenting att invända och icke heller mot att fortfarande kvarstanna i häktet. Rannsakingen blef därför uppskjuten till sagda dag kl. 11 f. m.

Tidningssammanträde på Museet.

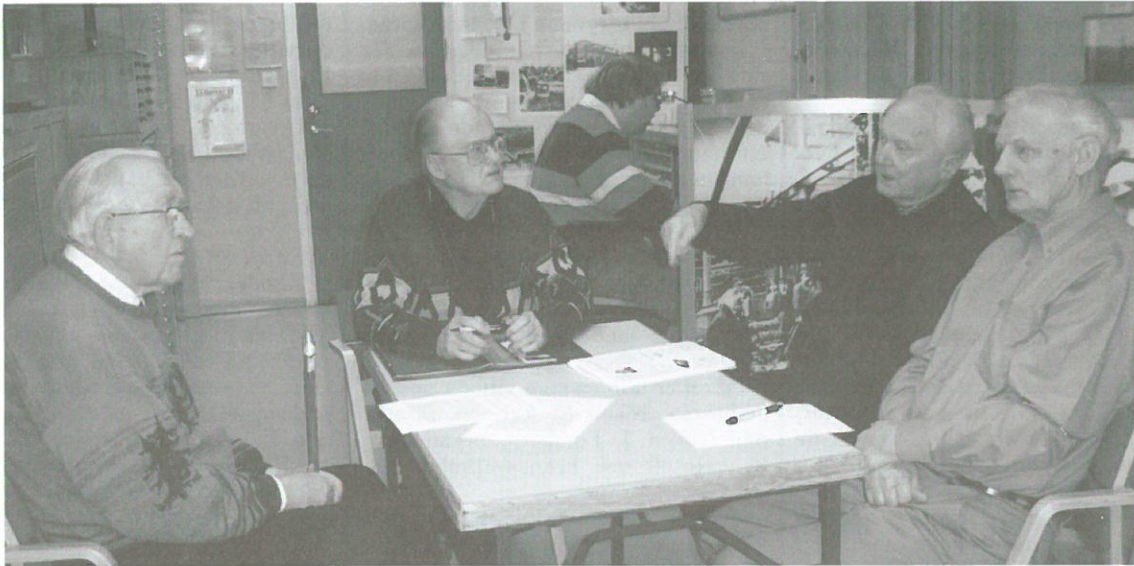

Från vänster: Alvar Ehlin, Curt Eriksson, Åke Nordström, Lars Eklund.

Att få fram läsvärda artiklar till vår tidning innebär ibland mycket sökande och forskande. Att publicera det som kan vara intressant. Jag hoppas nämligen att det mesta skall tillfredsställa våra läsare. J. P. Bladet skall givetvis kunna framföra information om JP:s gärningar. I vårt arkiv på museet finns mycket av gamla skrivelser, protokoll, patentbrev som så småningom skall komma våra läsare tillgodo. Vi försöker att blanda det med andra händelser från staden och övriga landet. Andra industrier har vi försökt att beskriva och kommer att fortsätta med det.

Vid detta tillfälle (se bilden) hade jag inbjudit Alvar Ehlin, med stor personkunskap om enköpingsbor m.m. Åke Nordström som deltagit vid forandet av stadens stadsplanering m.m. för Enköping och kan det mesta om årtal och byggnader i staden. Vid detta tillfälle diskuterades Grundinska egendomarna, Lovisa Stråhle och Kloka gumman i Stenvreten (Barkan), Fru Karlsson.

Alla är välkomna med ideer att publicera i tidningen.

Curt Eriksson

Ur Nationalencyklopedin

Johansson, Johan Petter, "Johansson med tången", 1853-1943, uppfinnare och industriman. J., född i en torparfamilj, visade tidigt mekaniska anlag och fick 1886 möjlighet att öppna mekanisk verkstad i Enköping. Han konstruerade bl a en ställbar rörtång (patent 1888) samt en skiftnyckel (patent 1891 och 1892). Sådana fanns tidigare, men J:s konstruktin blev förebilden för den moderna skiftnyckeln. J:s verktygskonstruktioner marknadsfördes av **B. A. Hjort & Co** och blev grunden för **Bahco** och de välkända Bahcoverktygen. J. var även i övrigt flitig uppfinnare. Han experimenterade bl a med elektrisk armatur och startade 1919 i Enköping en fabrik för tillverkning av arbetsbelysning, det s k pendelljuset Triplex.

Hjärtligt tack till

Bror Hermansson, Enköping, för Industriebok (engelsk).

Jan Israelsson, Luleå, för Bastuaggregat.

Fredrik Kroll, Eskilstuna, för transport av Bastuaggregat fr. Luleå > Enköping

ELBOLAGET

BERT HALLQVIST AB

Idrottsallén 4 Enköping Tel 47 70 20



**Park- och
lekutrustning**
med stil och kvalitet

nifo LAPPSET.

Litslena Björksäter, 745 96 Enköping
Tel 0171-270 80, Fax 0171-272 99
www.nifo-lappset.se

Hur en grammofonplatta tillverkas.

En apparat, där man sjunger in eller spelar in musiknummer, ser ut på samma sätt som grammofonen, som återger dem. I en grammofon är det mikroskopiskt små vågorna i plattans refflor, som åstadkommer en vibrerande rörelse hos stålstiftet, vilket i sin tur överför vibrationerna till ett membran av glimmer eller glas. Dessa vibrationer giva upphov till toner, ju hastigare stålstiftets och membranets svängning följa på varandra, desto högre på ton-skalan blir tonen.

Å andra sidan åstadkommer en ton, vilken ju bildas av svängningar från strängarna hos ett instrument eller hos stämbanden i struphuvudet, att luften råkar i vibration, vilken fortplantas till ett membran i insjungs- (inspelnings-) apparaten. Membranet i sin tur överför vibrationen till ett stift, som ristar in desamma i en roterande platta. Inspelningsapparatus arm, som uppbär ljuddosan, måste påverkas av en mekanisk anordning, som för stiftet i en trång spiral på plattan. Plattan är av mjukt vax, och stiftet bör helst



vara försett med diamantspets. Dessutom skall vaxplattan vara elektriskt ledande, för ett ändamål som strax skall klargöras, och är därför bemängd med ytterst finslipad grafit. Under det apparaten är igång, utföres musiknumret framför dess tratt, och diamantspetsarna ristat in de tonalstrande vibrationerna i vaxplattan. När numret är slut, tages plattan försiktigt från apparaten och inlindas i bomull, varefter den sändes ut till faktoriet. Här nedsänkes den i ett elektrolytiskt bad, innehållande ett kopparsalt. Strömmens negativa pol förbindes med plattan, som ju allt igenom är elektriskt ledande.

Kopparsaltet sönderdelas av strömmen, och koppar utfaller sig över plattans yta, varvid utfällningen fullkomligt kommer att följa alla fördjupningar i denna. Då kopparlagret blivit tillräckligt tjockt, avbrytes den elektriska proceduren, och kopparn avlägsnas. Från denna kopparform tillverkas nu plattorna till våra grammofoner. Materialet för dessa plattor är hårdgummi och detta hålles i smält tillstånd över formen. Det pågjutna gummit utsättes för tryck i en hydraulisk press, för att materialet noga skall lägga sig kring och följa upphöjningarna i kopparformen. När gummit hårdnat, är plattan färdig, varefter den blott erhåller en smula avslipning i kanterna och förses med etikett, innan den utsläppes i handeln.

Ur Uppfinnaren 1920.

ABB

ABB Constructing

Installation och service inom:
Elanläggning - Ventilation
Fastighetsförvaltning
Kyla - Datanät m m
Telefon 0171 - 47 48 80

KVK

Kalix Ventilations Konsult AB

· Projektering · Konstruktion · Energianalyser

Box 843 : 745 26 Enköping
Tel 0171-380 80 · Fax 0171-380 80
Bil 010-675 14 29



**MEKANISKA
VERKSTÄDERNAS
RIKSFÖRBUND**

- för verkstadsföretag med kvalitet

Bilkompaniet



AUDI

Mästergatan 1, Enköping
Tel 0171-855 00



GRANNGÅRDEN

Linbanegatan 14 · ENKÖPING · Tel. 0171-265 41

Förstlingen II



"Förstlingen II" i hamnen i Västerås, dit original-"Förstlingen" för över 150 år sedan levererades med båt över Mälaren från Eskilstuna.

Det första lokomotivet som tillverkades i Sverige kallades följriktigt "Förstlingen". Det såg dagens ljus vid Eskilstuna Mekaniska Verkstad, där Johan Theofron Munktell var chef, och hade beställts av Norbergs Gruvjärnväg.

Loket konstruerades av Harald Asplund, som kom från Chalmers i Göteborg.

Den 3 juni år 1853 premiärullade "Förstlingen" på räls. Strax därpå levererades det – först per båt till Västerås, varifrån det drogs av fyra par oxar till Norberg. Provisoriska hjul hade monterats på loket, vilket möjliggjorde förflyttningen på väg. Färden – som av förståeliga skäl väckte stor uppmärksamhet – tog ca två månader!

"Förstlingen" kom sedan att användas för malmtransporter mellan Kärrgruvan och Strömholms Kanal vid sjön Åmänningen. Loket var dock ingen lyckad konstruktion. Gångegenskaperna var inte bra och maskinen döptes av folkhumorn till "Grisen", då den hade ett snörvlande läte och skrek som en stucken gris i kurvorna...

Till råga på eländet var banan också undermålig; sliprarna var lagda längs med rälsen i stället för på tvären, vilket inte bidrog till trafikens förkovran – banbyggaren fick för övrigt sparken, sägs det!

Gruvjärnvägen gick snart i konkurs och "Förstlingen" återsändes 1854 till Eskilstuna för ombyggnad till normal-spårvidd. Därefter kom loket att användas på Nora-Ervalla järnväg – den första normalspåriga linjen i Sverige för persontrafik.

År 1870 ansågs "Förstlingen" vara så nedsliten att den togs ur trafik. Vissa försök att rädda den unika loket till eftervärlden gjordes, men förgäves. Efter skrotning 1882 vid Haldins verkstad i Örebro återstod endast ett fåtal delar att bevaras av Järnvägsmuséet.

Under årens lopp har flera gånger tanken väckts på ett återskapande av loket, och till slut blev detta också verklighet. Intresseföreningen "Förstlingen II" i Eskilstuna har tagit fram en sådan replik, vilket ses på bilden under ett besök i Västerås. Arbetet har pågått under ett par år och första provkörningen under ångtryck ägde rum den 5 maj 2004 på bangården utanför TGOJ:s vagnverkstad i Eskilstuna.

"Förstlingen II" kommer att ha sin normala placering vid Munktellmuseet i Eskilstuna, men skall tas fram och köras vid speciella tillfällen. Ett sådant är "Järnvägsmuséets Dag" i Gävle den 11 september i år då "Förstlingen II" skall göra turer med en av muséets äldsta vagnar från samma bana som original-"Förstlingen" en gång trafikerade.



Text och foto: Åke Lindberg
(Artikel ur "Kvällsstunden")

Med Saab Opel och GM-US bilar har vi marknadens bredaste modellprogram

Vi hjälper Dig med ditt bilköp och bilägande

- * **Trygghetsköp**, Det nya sättet att finansiera ditt bilköp på.
- * **MasterLease**, Totalupplägget för företag.
- * **Saab/Opel Försäkring**, Förmånlig försäkring.

Välkommen till oss för ett Tryggt bilägande.

Bilforum

Saab
Opel
GM-US

Enköping: Gesällgatan 5, tel 0171-38120
Kungsängen: tel 08-581734 15; Märsta: tel 08-591285 30

**AB ENKÖPINGS
EL-TEKNIK**

Installationer o. service

Tel. 388 70

Mobiltn

Håkan Nyström 070-870 47 19

Håkan Larsson 070-870 47 20

Tallbacksvägen 2, ENKÖPING

Badinstruktion nr 81

Bastubad i privat bastu

Februari 1952

Nedanstående råd lämnas för att den bästa behållningen av bastubadet skall erhållas. – Badet förutsättes ske vid en temperatur av 65-85° C och med en relativ fuktighetshalt av högst 30%.

1. Tvåla in kroppen i tvättrummet och skölj därefter av löddret med tempererat vatten så att porerna öppna sig.

2. Gå in i den uppvärmda bastun och sitt eller ligg på bänken (laven) till dess att svettningen börjat ordentligt. (I allmänhet efter 5 – 15 minuter). Den som uppskattar "badkastning" kan nu "kasta bad" genom att hålla en mindre mängd vatten (en halv kaffekopp) på de heta stenarna. – Badkastningsvattnet skall helt förångas varför man inte skall "kasta bad" förrän beredaren varit i drift cirka en timme. Många uppskattar att härefter piska sin kropp med en lång och tunn björkriskvast, som ger god snärt. Börja piskningen vid huvudet och sluta med fötterna. Färskt björkris är klart för användning direkt, är riset däremot torrt fuktas det lätt i varmt vatten.

3. Gå åter ut i tvättrummet samt tvåla in och skölj av kroppen med tempererat vatten.

4. Om man avslutar badet här följer avkylningen. Emellertid är det vanligt att man dessförinnan åter går in i bastun för ytterligare en kort stunds genomvärmning och piskning av kroppen, för att därefter återvända ut i tvättrummet och ta en hastig avkylning under duschen, eller, ännu hellre, hoppa direkt i sjön.

5. Omväxla efter behag med bastubad och avkylning flera gånger. Efter sista avkylningen med lätt avtorkning – vila i omklädningsrummet.

Vid bastubad bör iakttagas,

1. att en frisk person kan bada detta bad 1 à 2 gånger i veckan,
2. att man inte bör bada förrän 1½ - 2 timmar efter en måltid,
3. att man inte bör bada efter en intensivare kroppsrörelse, förrän blodomloppet är normalt igen,
4. att man skall bada i lugn och ro, så att badtiden, d.v.s. såväl tvagningen, bastubadet som vilan blir minst en timme,
5. att man inte skall sträva efter att reducera kroppsvikten genom för mycket svettning med åtföljande uttorkning av kroppen – detta leder endast till att allmäntillståndet nedsättes och trötthet fortare inställer sig. Inte heller bör man ersätta uppkommen vätskeförlust med att dricka vatten under själva badet. Vänta härmed till efter vilan och påklädningen.
6. Under uppvärmningsperioden skola basturummets ventiler vara stängda, men då badet börjar öppnas de något, så att en mindre luftväxling ej hämmas.

Slutligen ett gott råd, som ofta förbigås.

Disponera badtiden så, att påklädningen kan ske utan brådska, ty kom ihåg, att kroppstemperaturen nu skall vara densamma som innan badet började. Ligg gärna och vila en stund i lugn och ro. När man känner sig sval och skön tar man långsamt på sig kläderna. Minns detta; av bastubad har ännu ingen förkylt sig, men – man riskerar förkylning, om underkläderna bli fuktiga av eftersvettningen.

**GENOM BASTUBADET HÅLLER MAN SIG REN,
MÅR BÄTTRE SAMT BYGGER UPP OCH
STÄRKER SIN FYSIK**

HORREDS

Ulferts

J. P. JOHANSSON

—
SVENSKA
HEM

MÖBELHUSET

MÖBELHUSET LENNQVIST & KLINGVALL AB

ENKÖPING, TORGGATAN 8, TEL 0171-382 40.

ÖPPET: MÅND-TISD 9.30-19.00, ONSD-FRED 9.30-18.00, LÖRD 9.30-14.00.

HÅSTENS

ENKÖRNES
Stresslås

Fotboll

Lokalerby vid Idrottsmässan 1929

EAI:s kvinnliga Gymnaster – Enköpings Beslutsfattare.

Laguppställningar:

	Aina Andersson	
Britt Eriksson		Vendela Jensen
K Felixsson	B Södergren	Greta Rosell
Lisa Andersson		Sissi Sand
Svea Johansson	Margareta Andresson	H Danielsson



Borgmästare
R Wijkmark

Domare: *Borgmästare* R Wijkmark

J Jansson <i>Järnhandlare</i>	B Roberg <i>Direktör</i>	R Stenberg <i>Köpman</i>
H Kjellhammar <i>Kassör</i>	D Thulin <i>Kapten</i>	
E Eriksson <i>Vagnmakare</i>	F Björk <i>Stadsfiskal</i>	E Schuberg <i>Köpman</i>
G Schantz <i>Köpman</i>	Anton Pettersson <i>Måarmästare</i>	
	Albert Lindberg <i>Köpman</i>	



Linjemän Hildur Lange och Emil Hektor.

Beslutsfattarna segrade med 2 – 0.

Planen där spelarna står, finns i dag vårt kommunalhus.

EAI och ESK startade Idrottsmässan i mitten av 1920-talet. Det blev under många år det största

nöjes- och idrottsevenemanget i Enköping. De förstklassiga programmen som presenterades innehöll idel kända personligheter. Ex. Karl-Gerhard, Ernst Rolf, Svend Asmussen, China Revyen, Zara Leander, Povel Ramel, Rosita Serano och många fler.

Idrottsprofiler som Joe Wallcot, Olle Tandberg och givetvis många lokala förmågor.

Fältässja



Håkan Jacobsson har varit på resa i Nordnorge, närmare bestämt strax söder om Mo I Rana. Där träffade han på denna fältässja något ombyggd men fortfarande i funktion.

Fältässjan "BAHCO" N:o 851.

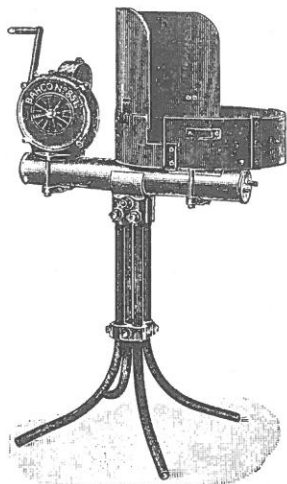

Denna bild är tagen ur 1915 års katalog. Priset för Fältässja Nr 851 var då 80 kr och vikten var 42 kg.

Denna fältässja, som är af en synnerligen praktisk och ändamålsenlig konstruktion, är, på grund af den lätthet hvarmed den kan transporteras, särskild lämplig för alla slags arbeten, som måste företagas ute i det fria. Ässjan kan lätt och hastigt isärtagas och åter ihopsättas och tager vid inpackning jämförelsevis liten plats. Alla dess delar äro så lätta och smäckra som är förenligt med fullkomlig styrka och hållbarhet. Fläkten är af god konstruktion och drifves för hand medelst en vef, som står i förbindelse med en kraftig utväxling, hvars förhållande är sådant, att en särdeles kraftig bläster erhålles vid en jämförelsevis ringa vefhastighet. Då spindlarna löpa i kullager, blir fläkten dessutom ytterst lättgående. Kuggväxeln är innesluten i ett dammtätt hus, och rikligt med hål för smörjning af lagren finnes. Alla delar äro lätta, starka, omsorgsfullt utförda och hoppassade, och ässjan, i sin helhet är särdeles kraftig och stark. Tvenne utbytbara munstycken för olika ändamål medfölja.

Humlegården

Enköping



Mitt i Enköping, strax söder om Stora Torget intill Westerlundska Gymnasiet, (WEELU-tomten) byggs Humlegården med 43 stycken lägenheter och fyra kedjehus.



Vy från innergård

Husens fasader är i puts med inslag av trä. Stora balkonger och generösa fönster ger ett modernt uttryck. Lägenhetsstorlekar är 1 till 5 rum och kök om 40 till 115 kvm och kedjehusen 5 rum och kök om 133 kvm.

INDEX BOSTÄDER

STUDIO 1:11

Välkommen in för mer information



MÄKLARHUSET

i goda händer

Kyrkogatan 12, Enköping. Tel. 0171-243 00

WWW.MAKLARHUSET.SE

life
HÄLSOBUTIKEN

Torggatan / Kyrkogatan
tfn 207 60

Servicestationen!

öppet till 20.00

- Livs
- Gasol
- Däck
- Släp
- ATG
- Korv

Skolsta Bensin & Service AB

I närheten av Grillby. Längs väg 55.
Tel: 0171-47 40 84





TV, Video, Reparationer
TV-verksta'n
Kenneth & Tobbe
Drottningg. 3, tel. 0171-44 04 00



SWESAFE

SWESAFE

Ågatan 6, 745 35 Enköping
Tel. 0171-826 20, 826 25

ANLITA FACKMANNEN!

• Byggmålning • Rep. målning • Tapetsering



Etablerad 1956



391 42
336 02

Skälby, 3740 ENKÖPING

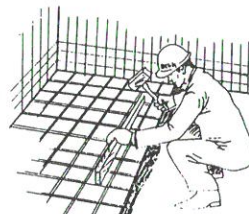

LARS-BYGG S.ERIKSSON AB

Fjärdhundragatan 19, 745 30 Enköping
Telefon 0171-247 04, Mobiltelefon 070-577 39 94

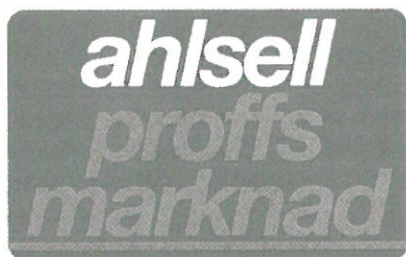

Tallbacksvägen 2, 745 42 Enköping
Tel 0171-228 71, 228 70(vx) · Fax 0171-278 43
E-post: info@ahlsell.se



PERSONBILSDÄCK!

HOS OSS KAN DU KÖPA
NOKIAN OCH GOOD YEAR



KVALITETSDÄCK TILL BRA PRISER!

VÅR DÄCKVERKSTAD ERBJUDER KOMPLETT DÄCKSERVICE
FÖR PERSONBILAR OCH LANTBRUKSMASKINER!
VÄLKOMMEN TILL OSS!

HJÄLSTABY AUTO MEK AB

INDUSTRIV.5 ÖRSUNDSBRO TEL. 46 01 85
HEMSIDA: www.hjalstabyautomek.se

FANNA BILSERVICE AB

Roland Skansfeldt

Bilverkstad · Reparation och Service · Kiosk · Tillbehör

Service- och reparation av alla bilmärken. Bilelektriska arbeten, elektronisk testutrustning. Inställning av CO-halt, avgasrening. Batteriservice, framvagnsinställning, däck och balansering, tillbehör.

Vi ombesörjer den årliga kontrollbesiktningen av din bil. Fackmässigt arbete till bra priser.

Fanna Bilservice
Stockholmsvägen 16 (vid ABB Ventilation)
745 40 Enköping

Telefon 0171 - 378 60
Bostad 0171 - 325 57
Telefax 0171 - 215 54

MälarArkitekter ab

Enköping Sweden

Villa Fannalund · Box 104
745 22 Enköping · Tel. 0171 - 204 45

AUTOEXPERTEN

MÄRKEVAROR TILL BILEN

NYBERGS MOTOR

EFTR.AB

Tel 0171-313 55, 325 78



Farväl mitt sköna */skägg

Du har vuxit, Du har strävat
att bli stort och långt och lent.
Jag av sällhet nästan bävat,
när min kind blev svart - fast rent,
rent jag vaskat matinlägget.
Detta var nu ättelägget.

Jag har tänki att snart Hon
utav åtrå hän sig ge,
när hon skåda fick sin
prydd med helskägg (hehehe!). **/
Jag allt hän har stilla burit
fast inom mej tyst jag svurit.

Uti spegelns blanka öga
jag vart strå beundrade.
Rynkor dock på pannan höga
runno upp i undrade:
Alltför sakta skägget frodas
mitt aniet' är mest likt grodas.

Under fasa snart jag märkte
huru stråna röda blev.
Det inom mej illa värkte,
i förtvilan mej det drev.
Sorgligt planlöst växte stubben
såsom spån på huggekubben.

Men i land med känslor ömma
till min flicka glad jag gick.
Hon helt visst mej ej ska glömma.
Hjärtat pickar: Ticketick.
Nöjd jag myser,glatt jag tvinnar
skägget mitt och ilsnaabtt pinnar.

Nu jag står vid hennes bygge,
morsar "kom" med nävaslag.
"Du min gosse, rätt så snygg e'
-grabben utan rävatag".
Tänker jag alltunder väntan
här vid dörren uppå jäntan.

Nu hon kommer bönan väna
stirrar tomt på henns gast.
Hennes blickar, rätt så fräna,
fastnar snart i skäggstråbast.
Så hon tar ett kliv tillbaka,
säger kallt: Du glömt dig raka.

Snabbt jag hastar fram till Henne,
där hon står i sin tambur,
och en kyss på hennes änne
trycker jag. Och tror på tur.
Råkar mumla: Vid profetskägg,
i min rakning du dig ej lägg!

Strax den flyger handen snabba,
landar uppå kinden min.
O, att jag mej så kan dabba!
Lätt jag håller mej för flin.
Skägget är nu ej det enda,
som en rodnad kan utsända.

Sen jag grubblat dagar många,
tvinnat mina skäggstubbshår,
vaken legat nätter långa,
fällt en modfällid liten tår,
har jag nu helt karskt beslutat
med anlet' mot handen lutat:

ATT JAG AVSTÅR "MANNENS PRYDNAD",
som för mej en börda är.
Bäst att svära tro och lydnad
med en kind helt slät och skär.
Och farväl jag därför säger.
Jag nå't scheik-drag inte äger.

**/ åtminstone varmt sköna.*

***/ sätt's frivola och spasmodiskt
angivna skratt*



10% rabatt till J.P. Johansson-medlemmar
gäller hela 2005.

Klipp ut annonsen som tages
med vid varje köp.

*Gäller ej för extrapriser



ENKÖPINGS HÄLSOKOST
Kungsgatan 8. Tel. 301 70
Auktoriserad Hälso- och Kostrådgivning

Namnteckning

En liten uppmaning!
Värva nya medlemmar
till vårt
J.P. Johansson Sällskap

Finns att köpa på muséet



Små bilar 100:--
Stor bil 300:--

Säkra affärer

Gör ditt mäklarval enkelt!
Vid en försäljning vänd er till oss med förtroende.

”Jag vill bli av med huset snabbt.
Men det måste bli en behaglig affär.”



Ett gyllene tillfälle att sälja! Vi har många i vårt spekulantregister som önskar, villor, brf och avstyckade gårdar.

Hör dig för om vår
Ansvarsförsäkring för Säljare och Köpare!



Kyrkogatan 16
Tel 0171-33 000, 96 000
En kedja av egna och fristående mäklarfirmor.
www.fastighetsbyra.foreningssparbanken.se
www.hemnet.se

BANKBOKEN

en guide som hjälper dig
förstå, förenkla och utveckla
din ekonomi.

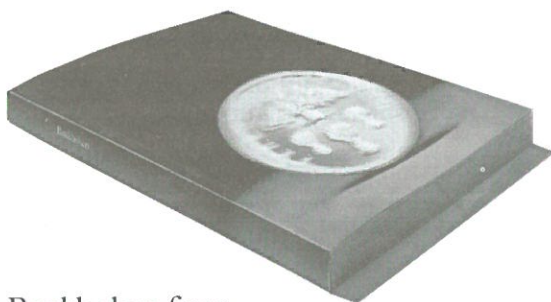

Bankboken finns
också på Internet.
www.sparbankenenkoping.se



Sparbanken
i Enköping

YIT

DIN LOKALA RÖRDOKTOR

NYINSTALLATIONER ♦ SERVICE ♦ FJÄRRVÄRME

Tel. växel 0171-858 50. Fax 0171-858 55
Polgatan 7, 745 63 Enköping



Mobiltel:
Bosse 070-696 89 89
Kenth 070-200 60 90



Grensfeldts AB
Verktygsservice

Skälbygatan 7
745 37 Enköping
Tel 0171 - 312 00
Fax 0171 - 210 25

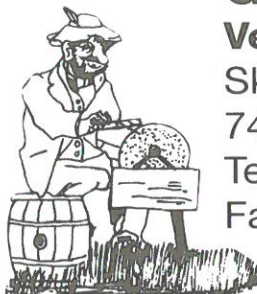

ProVac AB

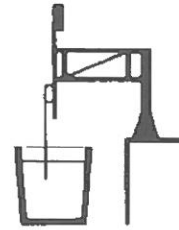

-Elservice
-Elinstallationer
-PLC - programmering
-Maskinkonstruktion

-Prototypframtagning-
-Styr- och reglerteknik-
-Ritning och dokumentation i CAD
-Konstruktion, tillv. av styrsåp

Tel 0171-272 77
Fax 0171-242 77

E-post: provac@swipnet.se

ICA Supermarket

Enköping



Torggatan 31. Telefon: 0171-350 67. Öppet alla dagar 8-21.



TOYOTA
hos
Enköpings Motorverkstad AB
Linbaneg. 8. Tel 0171-331 00
www.emvab.se

GLASÖGON
KONTAKTLINSER
MED ÖGATGARANTI

ÖGAT
Lagerströms Optik

KUNSKAP, OMTANKE OCH PERSONLIGHET

ÖGAT Lagerströms Optik
0171-357 33
Torgg. 29 Enköping

birka
ARKITEKTER

Birka Arkitekter
Bo Svalby tel: 340 75
mobil: 0705 935 377
Birka Skriv & Rittjänst
Kristina Nordström tel: 340 74
Fax: 340 76
Vi finns nu på ny adress:
Kyrkogatan 12
Enköping

KI Hansson

SKÄLBY BIL & PLÅT

- Service
 - Bilreparationer
 - Hjulinställning
 - Reservdelar
 - Bilplåt
 - Motorinställning
- Tel 0171-351 88, Vårfru, Skälby

Smafrakt

Hagges

HYRBILAR

Budbilar & Hyrbilar Budbilar & Hyrbilar Budbilar & Hyrbilar Budbilar & Hyrbilar Budbilar & Hyrbilar

Smafrakt i Enköping AB · Box 115 · 745 22 Enköping
Tel 0171-273 40 · Fax 0171-273 42 · Jour 0708-72 73 40
smafrakt@smafrakt.se · www.smafrakt.se

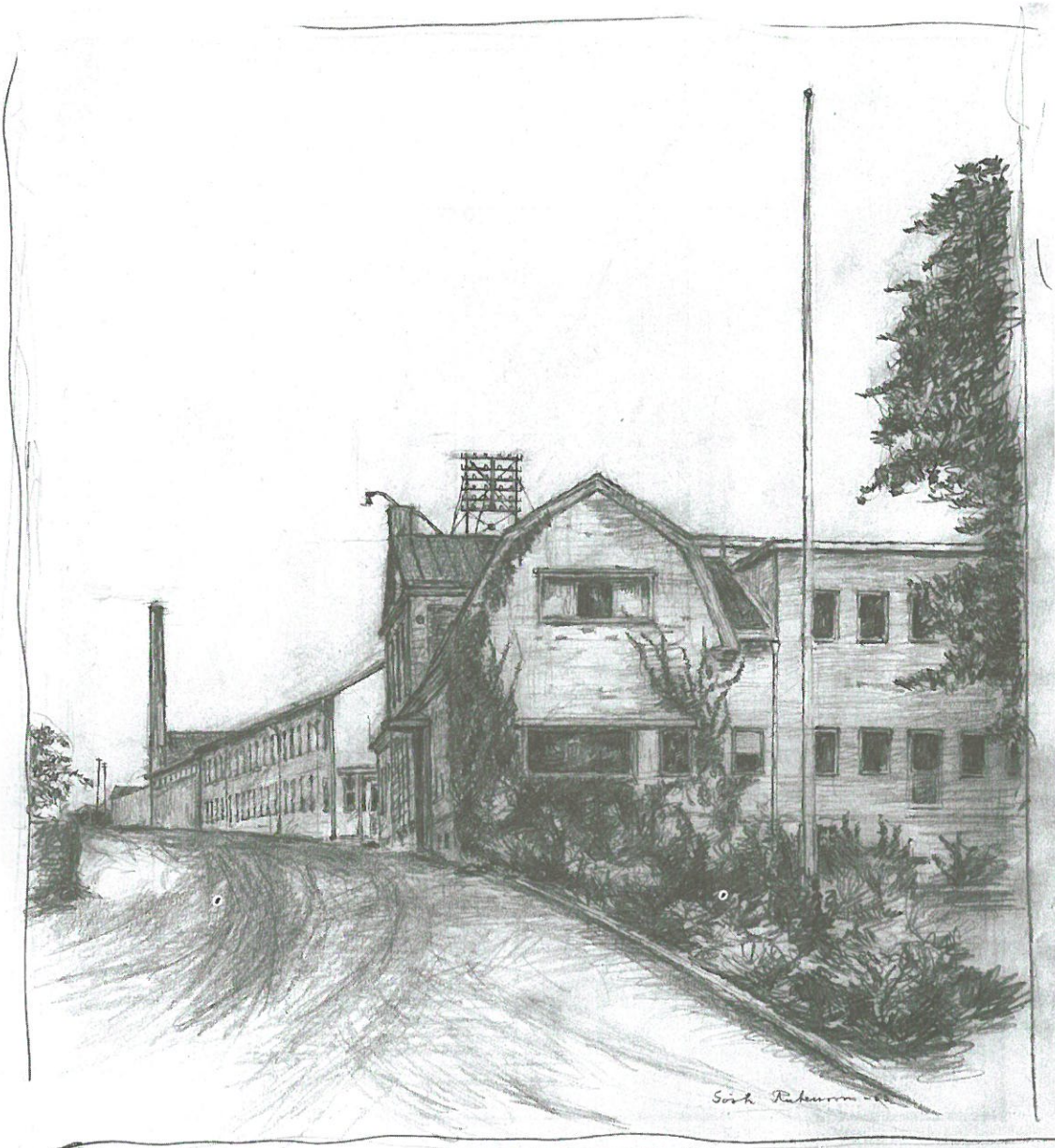

MINNESGÅVA

Till

DIREKTÖR

Hannes Brynge

på 65-årsdagen

22.11 1953

Från personalen vid
AB ENKÖPINGS VERKSTÄDER

18 st pennteckningar av konstnären Gösta Rubensson
Motiv från AB ENKÖPINGS VERKSTÄDER



**ENKÖPINGS
GLASMÄSTERI AB**

Dr Westerlunds gata 9 (intill Växtriket)

Telefon 0171-307 02, 372 00

**BYGGNADSGLAS – INRAMNINGAR
BILGLAS – FÖNSTERRENOVERING**

INGLASNING AV UTERUM & BALKONG

Konst – Blyarbeten

Byggfogningar – Markiser



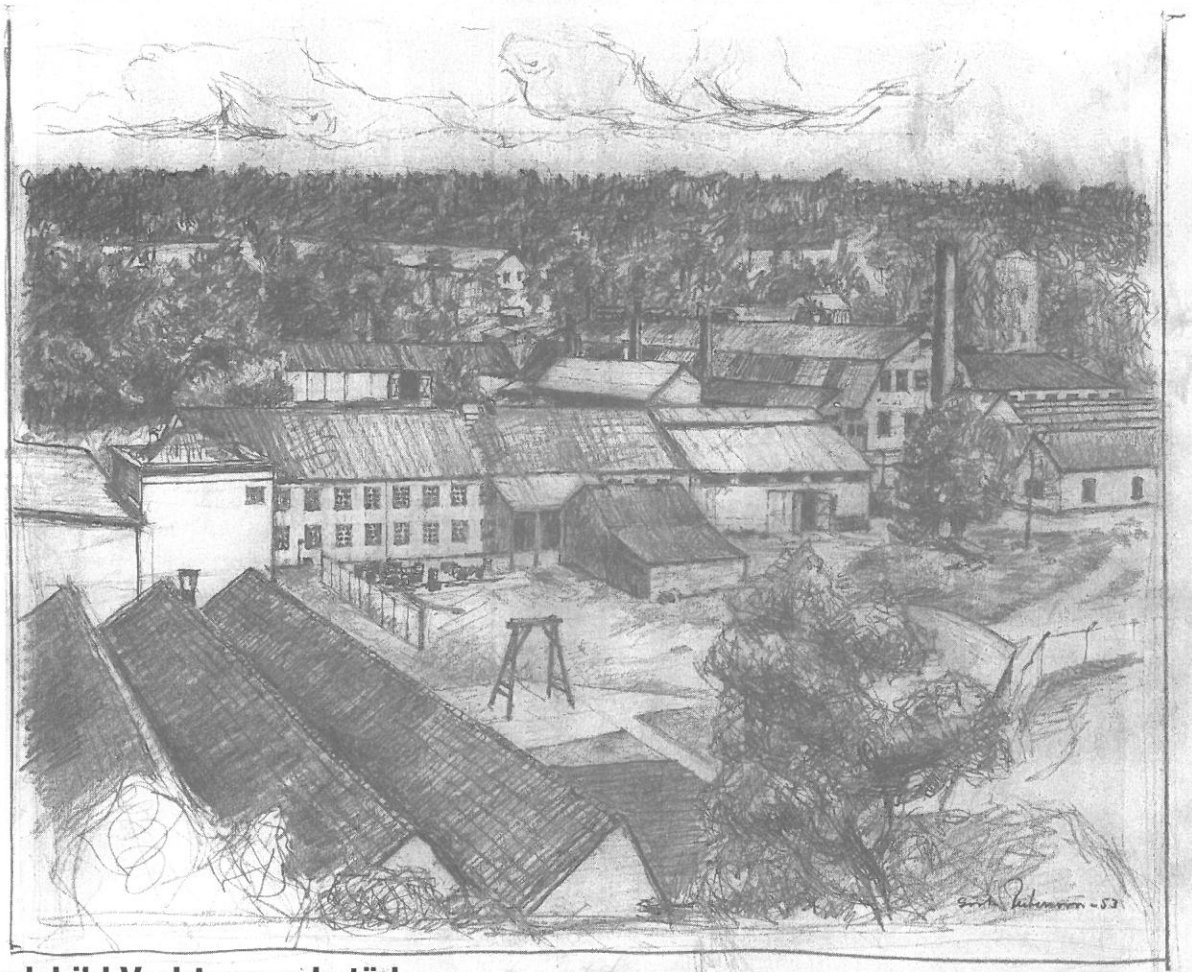

Gårdsbild Verktögsverkstäderna

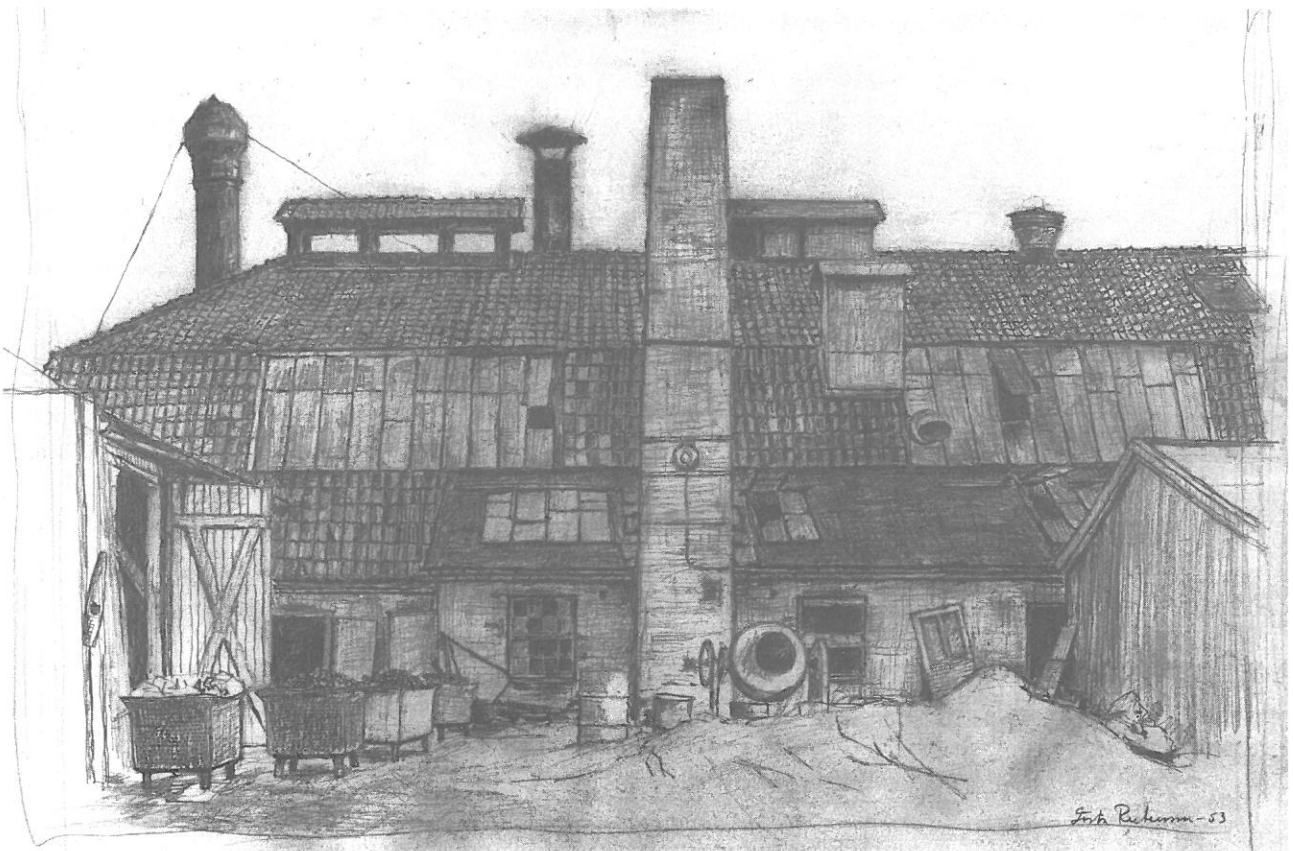

Gamla smedjan, byggd 1916

Metall avd 53

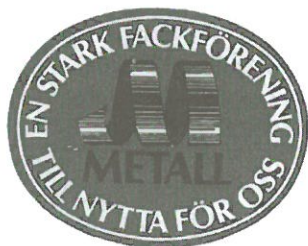

**Folkets Hus
ENKÖPING**



finns i Bahco-huset
i Enköping

Lernia i Enköping erbjuder industriteknisk och restaurang-utbildning
- Verkstadsmekanisk utbildning - Svetsutbildning
- CNC - CAD - Utbildning för Restaurang och storhushåll

Vi genomför utbildning för företag, arbetsförmedlingar, försäkringskassor m fl. Kontakta oss gärna för information om våra utbildningar.

ITU Tel 0171-227 60 och ROS 0171-227 58

Lernia finns även i
Uppsala tel 018-18 57 00, Tierp tel 0293-428 51

WIDÉNS

VILLAVENTILATION AB

Myrangatan 14
SE-745 37 ENKÖPING, Sweden

Auktoriserad service
Försäljning av reservdelar till
ABB Bostadsventilations alla produkter
Tel 0171-47 93 70 · Fax 0171-47 93 71
Bil 070-513 68 93

Välkommen till Mäklarringen!



Vi hjälper Dig med husaffären!

Med goda kunskaper och hög service hjälper vi Dig att göra Ditt livs affär till en god affär.

Med tre auktoriserad mäklare har vi stora resurser!

Ring oss - vi gör det enkelt för Dig!

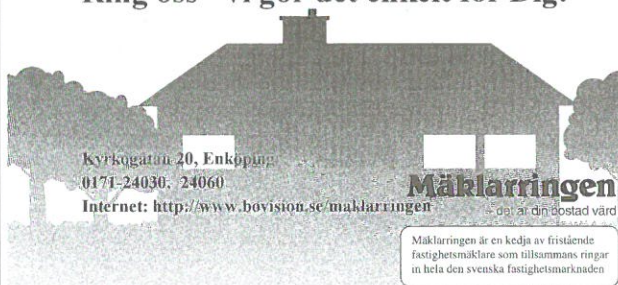

Kyrkogatan 20, Enköping
0171-24030, 24060

Internet: <http://www.bovision.se/maklarringen>

Mäklarringen

... det är din bostad värd

Mäklarringen är en kedja av fristående fastighetsmäklare som tillsammans ringar in hela den svenska fastighetsmarknaden

OLTS

Ventilation & Energiteknik AB
Box 1009, 745 27 Enköping
Tel 0171-345 40 · Fax 0171-44 16 65
Mobil 070-536 98 85

www.medborgarskolan.se



Bildar och utbildar
Kurser - föreläsningar - seminarium -
företagsutbildning

Kungsgatan 13, Enköping. Telefon 0171 - 340 67 E-post enkoping@medborgarskolan.se



Butikeri med det "lilla extra"
Fjärdhundragatan 44 · Tel 300 51



Auktoriserad
Golvbranschens Vårskontroll GVK

- Montering av mattor och kakel
- Golvslipning • Parketläggning
- Våtrumsarbeten

Kaptensgatan 8, 745 35 Enköping
Tel. 275 25, butiken 206 03

Frontline

REKLAM AB

www.frontlinereklam.se

Box 1150 · 701 11 ÖREBRO · Besöksadress: Korttévågen 1
Tel. 019 - 33 11 80 · Fax 019 - 33 11 83
E-mail: info@frontlinereklam.se

Luftkvalitet/analyser
Skolor, offentliga lokaler,
kontor, industrier
Luftkvalitetkonsulter vid
ny- och ombyggnad.

INNEKLIMATANALYS

Vårfrugatan 2, 745 34 Enköping
Tel/fax 0171-206 15

ENKÖPINGS BILDEMONTERING

Auktoriserad BILSKROT

Löser in och hämtar
SKROTBILAR

Säljer

BEG BILDELAR BEG DÄCK

Öppettider: Måndag-fredag 8.00 - 17.00

Lördag 9.00 - 13.00

Magasinsgatan 16, Enköping

Tel 0171-20666

SKALL NI SÄLJA ERT
HUS/FRITIDSHUS/LÄGENHET
i
ENKÖPING eller STOCKHOLM

Vänd Er med förtroende till
JOHNNY HARRELIND
Reg. fastighetsmäklare



ENKÖPING
Forellvägen 13
745 92 Enköping
0171-44 96 32

STOCKHOLM
Wenströmsvägen 6
115 43 Stockholm
08-664 07 50

www.harrelinds.se

Det började i Afrika långt innan Stanley fann Livingstone!

Homo Habilis
Den händiga
människan



För två miljoner år sedan levde den första människan – Homo Habilis – den händiga människan. Fynd visar att Homo Habilis tillverkade och använde redskap för att skörda, jaga och bygga skydd.

Förmågan att gripa/hålla är grunden för allt avancerat handarbete. Fingrar-nas rörlighet gör att tummen och fingertopparna kan sättas emot varandra. Homo Habilis var den första människan som kunde detta – och är alltså alla händiga människors verkliga anfader!

Idag använder vi Bahco-verktyg som skulle få Homo Habilis att häpna. Verktyg som underlättar arbetet för alla slags hantverkare och andra händiga människor över hela världen.

Händiga människor och ergonomiska Bahcoverktyg är en oslagbar kombination för att bygga en bättre värld!

Men det behövs reklam också!

RC
REKLAMCENTER
INDUSTRINS REKLAMBYRÅ

Västerås 021-171750 Stockholm 08-634 0476



Bättre sikt
med

Syn Optik

Din **ÖGON** kontakt

AFFÄRSHUSET PAUS
Tel. 0171-277 27

- VÄLKOMNA -

BYGGMATERIAL AB
Tönab

Ågatan 5
745 35 ENKÖPING

POWERTOOLS®



Powertools Sweden AB

Vi håller till i Bahco Tools lokaler. Historiskt härstammar vi från 1960-talet (Bahco Kraftverktyg). Sedan 1998 ingår också Hydraulverktyg AB.

Powertools Sweden AB bildades 1991 genom övertagande av Bahcos gamla tryckluftverksamhet från Nike. Hydraulverktyg startade 1989 av personal från Bahcos konstruktionssida. Båda parter har alltså gemensam bakgrund och den kraftsamling som skett är naturlig och marknadsmässigt riktig.

2001 köptes vi upp av AliaTool i Ljungskile och vi marknadsför nu även deras gängutrustning, de s k SL-armarna

Antalet anställda i Enköping 24 personer. Omsättningen beräknas 2002 till 40 miljoner.

Powertools Sweden AB

Box 928, 745 25 Enköping Tel 0171 - 229 60



Uppfinn skiftnyckeln*
- ring därefter till oss
på Groth & Co.

Då har du gjort exakt vad J. P. Johansson gjorde och kan vara säker på att alla andra åtgärder sker i rätt ordning. Allt från din idé fram till patentskydd och ett världsomspännande varumärke.

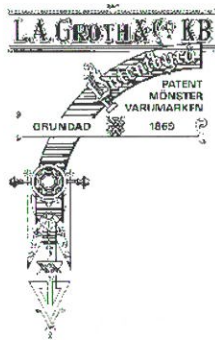

** Skiftnyckeln blev med vår hjälp etablerad över hela världen. Du är välkommen med en annan idé eller produkt.*

PATENT, MÖNSTER, VARUMÄRKEN OCH BOLAGSÄRENDEN I ALLA LÄNDER

GROTH & CO¹⁸⁶⁹

KOMPETENS GENOM SEKLER

BOX 6107, S-102 32 STOCKHOLM · VÄSTMANNAGATAN 43
TEL 08-729 91 00 · FAX 08-31 67 67 · EMAIL: info@groth.se

Arrangör av
Varumärkesdagen
och Patentdagen

Ny chef på Snap-On



JACK D MICHAELS

Kenosha, Wisconsin, 15 november 2004.

Dale F. Elliot går och Jack D. Michaels kommer. Styrelsen tackar Dale F. Elliot för avsevärda insatser för Snap-On då han lämnar företaget, efter nio år, med en stark balansräkning och kassaflöde. Som ersättare kommer Jack D. Michaels som har suttit i Snap-On-styrelsen sedan 1998. I en news release heter det att Jack är en dynamisk och aggressiv ledare med ett stort kunnande om lean produktion. Han har även en dokumenterad förmåga att effektivisera och driva tillväxt. Under sina 14 år som CEO för HNI Corporation (en ledande tillverkare av kontorsmöbler i USA) mer än fyrdubblades vinsten och vinsten per aktie femdubblades. "Jag är mycket glad för det här jobbet på Snap-On, ett företag som är känt för kvalite och produktutveckling. Snap-On har ett mycket starkt varumärke, en motiverad dealerorganisation och mycket engagerade medarbetare. (Artikel från "Ställskruven" Nr 5/2004)

Håller det här verktyget livet ut?

Det beror på det här verktyget.

1. Du kommer åt lättare i trånga håren. Käftarna är smalare och mer sänkade.
2. Aggressiva ständer – små länga är och stora långa är – sänkade inåt ger bättre grepp.
3. Hela slagen väger mindre. Tyngd är den starkare.
4. Käftspets är minst 20% större, du kan greppa större rör.
5. Längre grepp ger bättre hänsättning, du slipper så i så mycket.
6. Ingen klämrisik.
7. Myk, varm yta med hög friktion på stark och stabil kärna.
8. Större effektiv arbetsvinkel. Varje drag på muttern eller röret blir längre.
9. Längrens tryckpunkt ligger närmare din hand, belastningen på handleden minskar.
10. Bana runda former. Ingen risk för smärtsamma punktblåsar.

BAHCO

Ring Baha Verktyg 0171-782 20 och bestill ditt informationspaket om ergonomiska verktyg.

AP AUTO-PLÅT & LACK

– Bilrep. – Bilplåt – Billack –
Service och reparationer av alla bilmärken.
Vi utför även försäkringsarbeten för alla försäkringsbolag,
främst Länsförsäkringar och Trygg-Hansa.
Vänd er med förtroende till oss!
Vid förfrågan: Kontakta Pekka Nyyslä
Tel: 0171 - 206 40 · Fax: 0171 - 313 23
E-Mail: pekka.nyysola@autoplat.se

AP KOMPRESSOR SERVICE

Reparationer av alla på marknaden förekommande kompressorfabrikat.
Försäljning av begagnade kompressorer.
Nyförköpning av BOTTARINI skruvkompressorer, kyltorkar, tankar, olje/part. och kolfilter.
Alba kolvkompressorer.
Vid förfrågan:
Kontakta Reijo Kängäs 070-625 17 03
E-Mail: Reijo.Kongas@autoplat.se
Vi finns på: Östra Järnvägsgatan 12
Måndag-Torsdag: 07.00 – 18.00
Fredag: 07.00 – 16.00
Lunch mellan: 13.00 – 14.00

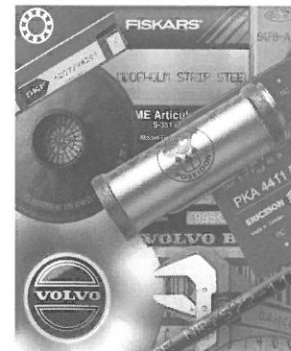

Tilltalande, tydlig och tålig - det är så man märks!

Stor kunskap och ett brett produktprogram är vår styrka och din garanti för bästa märkresultat.
Hör av dig för ett givande samtal!

Tel 08-83 40 10 Fax 08-27 17 59
info.se@ostling.com www.ostling.com

- Bläckstrålemärkning
- Elektrolytetsning
- Nålprägling
- Varmprägling



- Tampongtryck
- Lasermärkning
- Screentryck
- Visionsystem

John Johnson – Allsidig och driftig ledare

Resumé

John Johnson (1856-1938) hade ett brett register och många järn i elden.

Under sina år i Enköping hann han med att vara krögare och hotellvärd, verkställande direktör, politiker och fastighetsägare.

Tillsammans med sin hustru Elin innehade han Stadshotellets restaurang- och hotellrörelse åren 1888-1907.

Under många år hade han ett mycket nära och gott samarbete samt gemensam fritid med J.P. Johansson.

VD vid Hamnverken

John Johnson kom att betyda mycket för Aktiebolaget Enköpings Maskinfabrik som i dagligt tal kallades Hamnverken. Han var inte initiativtagare till bildande av företaget men väl engagerad i ett mycket tidigt skede. Initiativet kom från ingenjör John Petersson från Västerås som hade goda byggnadstekniska kunskaper. I oktober 1897 bjöd han in till ett möte i Enköping, presenterade sitt förslag om uppförande av en maskinverkstad och gjuteri samt erbjöd de närvarande att teckna sig för aktier. De mest namnkunniga personer som redan då anmälde intresse var fabrikkör J.P. Johansson, källarmästare John Johnson, rektor Åmark, apotekare Keijser, handl. August Sjöman och rektor Lundin, för att nämna några. Således var John Johnson engagerad i Hamnverken från slutet av 1897. Ett engagemang som fortgick, snabbt ökade och kom att sträcka sig ända fram till 1914.

Uppbyggnadsskede

För uppförande av verkstad och kontor tänkte man sig lediga tomter vid hamnen. De ansågs lämpliga på grund av det centrala läget och närhet till hamnen som hade båttrafik för både gods och personer. Då hamnen senare fick järnvägsförbindelse och Hamnverken industrispår underlättades transporterna ytterligare.

Konstituerande bolagsstämma i Aktiebolaget Enköpings Maskinfabrik ägde rum i april 1898. Närvarande och representerande flest aktier var Johan Pettersson, 50 st, J.P. Johansson, 5, John Johnson, 10, L.A. Erlandsson, 5 för egen del och såsom ombud för Enköpings stad tillsammans 75 och August Sjöman 10.

På bolagsstämman valdes enhälligt ingenjören Petersson till VD och till styrelseledamöter valdes "Herrar Fabrikören J.P. Johansson med trehundra röster, Källarmästare John Johnson med tvåhundra trettioåtta och Slaktaremästaren L.A. Erlandsson med etthundrasjuttioen".

Följande årliga ersättningar bestämdes: Åt styrel-



sen 500 kr och åt VD:n 4 500 kr jämte 10 procent i tantiem. Vid jämförelse med dagens penningvärde motsvaras 500 kr år 1898 av cirka 21 940 och 4 500 kr av cirka 197 460.

Stämman uppdrog åt styrelsen "att skyndsammast påbörja uppförandet af de för bolagets verksamhet erforderliga byggnader och att upplåna de för sådant ändamål nödvändiga medel". Aktier hade tecknats till ett värde av 75 100 kr.

På ett styrelsemöte några veckor därefter hållet valdes till ordförande i styrelsen Herr Källarmästare John Johnson och till vice ordförande Herr fabrikkör J.P. Johansson.

Samtidigt som styrelsen och verkställande direktören hade stora möjligheter att från grunden påverka utformningen av byggnader, inköp av maskinpark, anställning av personal med mera hade de också åtagit sig ett mycket stort ekonomiskt ansvar och krävande uppgifter.

En febril aktivitet utbröt och redan vid årsskiftet 1898-1899 var verkstäder och kontor uppförda, personal anställd, en del av beställd maskinpark levererad, installerad och tagen i bruk.

Vid styrelsemöte i okt. 1898 beslöts "att vid lämpligt tillfälle i bolagets verkstadslokaler inbjuda samtliga under byggnaden anställda arbetare på kaffe med bröd, samt till en hvar af dessa öfverlemna i kontanter 1 kr. 50 öre."

Byggnaderna hade till största delen uppförts av det lokala företaget L.P. Sten. Exteriört befinner de sig ännu idag i sitt ursprungliga skick och kan beskådas vid Enköpings hamn.

En verkstadsdel kompletterades i inledningen av andra världskriget med ett luftbevakningstorn som även det finns bevarat.

Arbete i verkstäderna med reparation av gamla och produktion av nya maskiner, lokomobiler och redskap hade tagit god fart. Beställningar hade inkommit och nya ingick nästan dagligen.

Avancemang

John Johnson hade inte någon erfarenhet som ledare av tung verkstadsindustri. Däremot hade han med stor framgång drivit Stadshotellets restaurang- och hotellrörelse i Enköping i elva år.

Han hade gott renommé, ansågs energisk, ha gott handlag med folk, ha goda administrativa egenskaper och vara initiativrik.

På bolagsstämma i april 1899 återvaldes styrelsen enhälligt av vilka Herr Johnson tillika enhälligt utsågs till verkställande direktör efter Johan Petersson.

Därmed hade John Johnson i egenskap av både styrelseordförande och VD "kopplat greppet om företagets verksamhet genom att som ordförande kunna påverka beslut i styrelsen och som VD själv styra den löpande förvaltningen". Det vittnade om ett mycket stort förtroende och innebar stora möjligheter men också ett enormt ansvar. Detta åtagande gjorde John Johnson samtidigt som han som entreprenör tillsammans med sin hustru Elin ansvarade för Stadshotellets olika verksamheter.

Inledningsvis kämpade Hamnverken med skakig ekonomi och underbemannad verkstadsledning. Utmärkande för de närmast följande åren var nyanställningar på kontor, upplåning av medel, komplettering av byggnaderna med ett magasin och inköp av fler maskiner. Dessutom inköptes en häst, hö och nödvändiga sel- och åkdon.

En sjukkasse bildande för både arbetare och tjänstemän.

Ingeniör Kignell anställs

På bolagsstämma i maj 1900 tillkännagavs att i konkurrens med flera sökande "till arbetschef vid bolagets verkstad antagits Ingenjören E. Kignell från Göteborg mot en årlig lön af 3500 kronor jämte fem procent tantiem."

En uppgift som Kignell också åtog sig, förutom uppgiften som arbetschef, var marknadsföringsuppdraget "att på bästa sätt ombesörja annonsering af verkstadens tillverkningar som skulle införas i både

Enköpings tidningar samt i en Vesteråstidning". Den ojämna beläggningen på verkstaden och utestående fordringar gjorde att inkomsterna var ojämna vilket föranledde John Johnson att vid flera tillfällen av egna medel bistå företaget med lån. Detta förekom främst då akuta behov uppstod när avlöningar skulle betalas ut. Beloppen varierade från några 100 kr upp till 5000 kr. Lånen återbetalades då företaget åter hade likvida medel.

Ingående beställningar var få och penningtillgången knapp åren 1901-1902. Därför lät styrelsen och v. dir. sina arvoden tills vidare inestå i bolaget.

Utdrag ur protokoll den 22 december 1902

"§ 7. Då penningställningen äfven nu vid årsskiftet var mycket bekymmersam och beställningarna obetydliga, men styrelsen ogärna ville företaga någon reducering af arbetspersonalen beslöt styrelsen att hvar för sig af Bolaget beställa en 6 hkr. lokomobil lika den till Enköpings stad levererade till pris 3000 kr per st."

Annat krisläge klarades genom "att styrelsen gemensamt ansvarig att mot säkerhet af sina namn för bolagets räkning i Mälardalens Ensk. Bank härstädes belåna en växel å Tretusen (3000) kronor på tre månader från den 17 feb. 1903.

Hamnverken företrädde av styrelseordf. John Johnson vid uppvaktning på J.P. Johanssons 50-årsdag den 12 dec. 1903.

Fr.o.m. 1 jan. 1904 tillerkändes Verkstadsföreståndare Herr E. Kignell en höjning av års- aflöningen från 3 500 till 4 000 kronor.

Bolagets behållning år 1902 var 4 910.51 kr, 1903 11 553,55 kr och 1904 6 319,14 kr.

Hans E Söder

Källor:

Protokollsbok för AB Enköpings Maskinfabrik.
Hans Lundqvist, Kviksund (släkt med John Johnson).

Fortsättning i nästa nummer.

HÅRDA TAG KRÄVER MJUKA GREPP.

När du griper ett verktyg samspelar 42 olika muskler i hand och underarm. Var rädd om dom. Använd Bahcos nya ergonomiska skiftnyckel. Gjord för yrkesmän.

Nya ERGO-skiftnyckeln:



Inga hårda kanter. Inget kallt stål. Ett mjukt handvänligt grepp i tålig termoplast.
Finns i storlekarna 6", 8", 10" och 12".

ERGONOMISKA VERKTYG PÅ VETENSKAPLIG GRUND.



Nordens bästa värmepump



**Brunnsborrning
och
Energiborrning**

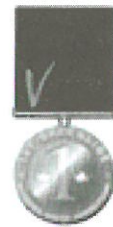

DERIVATA

LUFTVÄRD - VATTENVÄRD - ENERGITEKNIK



IVT ENERGY

Dr Westerlunds gata 13, Box 2068 745 02 Enköping
Tel. 0171- 219 55 Fax. 0171 - 365 42



BILVERKSTAD FÖR ALLA MÄRKEN
BIL-EL • BILPLÅT • BILRESERVDLAR
DATORISERAD HJULINSTÄLLNING

AUKTORISERAD FÖR:

SPECIALIST PÅ

MAZDA TOYOTA

☎ 337 73, 337 74

FAX 0171-309 68

Munksundstorg 4, 745 36 ENKÖPING

Nya minnen
från en
svunnen tid
— SIDORNA 12-13 —

Vann du på
obligationen
från 1986?
— SIDAN 22 —

VÄDRET
DENNEN ÅRS- och halvårsrapport
utvärderar 1986 års ekonomiska utveckling.
SPECIAL: Vädret i Enköping och omgivningarna.
För information och beställning av rapporter
kontakta: 0171-332 00

ENKÖPINGS-POSTEN

**TIDNINGEN
HEM I
BREVÅDAN
FÖR BARA**

4:95/DAG

VID HELÅRSPRENUMERATION

Prenumerera!

Tel. 0171-332 00

YORK[®]

Refrigeration

Allt inom KOMFORT, INDUSTRI

Allt inom byggplåt
och hallbyggnader

Hör med oss!

Plåthuset

Enköping Tel 0171-44 00 75
Fax 0171-44 09 99
www.plathuset.com

Enköpings Grafiska AB

- möjligheternas tryckeri

Affischer
Blanketter
Brevpapper
Broschyrer

Böcker
Digitaltryck
Etiketter
Kataloger



Kuvert
Mappar
Notisblock
Offsettryck

Reklamblad
Tidskrifter
Visitkort
Vykort

Enköpings Grafiska AB · Fannagatan 22 · 745 41 Enköping
Tel 0171-47 91 85 · Fax 0171-47 96 84 · egra@enkopingsgrafiska.se

Gnistsläckare GSK, typ 38 F, monterad på Ferguson traktor. Men vem är mannen? Hjälp oss!



11 st enköpingspersoner. Känner Ni dessa – ring oss! Troligen inget fotbollslag.



SVENSK

ALMANACKA

FÖR SKOTTÅRET

1892

UTGIFVEN AF

Amerikanska Emigrant Kompaniet

Kapt. R. E. JEANSON, Agent,

30 State Street, New York,

(P. O. BOX 1040.)

FÖRSTA

Upplagan: 50,000 Exemplar.

Första upplagan af denna Almanacka omfattar FEMTIO TUSEN (50,000) exemplar, hvilket härmed af undertecknad, från hvars tryckeri hon utgår, under edlig förpligtelse intygas.

New York den 5:te November 1891.

39 & 41 Ann Street.

OTTO CHILS.